

Owner's Manual

Rack-Mount Air Conditioning Unit

SRCOOL7KRM (120V, 60 Hz)

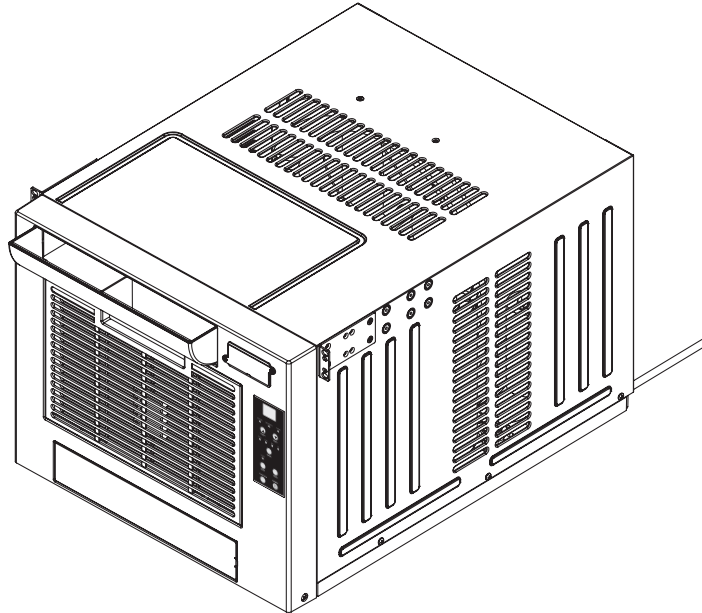

Introduction	2	Maintenance	8
Important Safety Instructions	2	Troubleshooting	9
Features	3	Storage and Service	10
Accessories	4	Warranty and Product Registration	10
Installation	4	Español	11
Optional Accessories	7	Français	22
Operation	7		

PROTECT YOUR INVESTMENT!

Register your product for quicker service and ultimate peace of mind.

You could also win an ISOBAR6ULTRA surge protector—a \$100 value!

www.tripplite.com/warranty



1111 W. 35th Street, Chicago, IL 60609 USA • www.tripplite.com/support

Copyright © 2018 Tripp Lite. All rights reserved.

Introduction

The self-contained Rack-Mount Air Conditioning Unit provides 7,000 BTU (up to 2 kWh) of supplemental cooling capacity. Designed for IT environments, it's ideal for cooling overheated rack enclosures and network closets without access to facility air conditioning. It also filters and dehumidifies air to improve operating conditions and equipment reliability. Condensate is re-evaporated for drip-free operation, so you won't waste time emptying water collection tanks. The self-contained design does not require any plumbing or special circuits, so setup is quick and easy. Eco-friendly R410A refrigerant meets environmental standards.

Recommended Installation Position

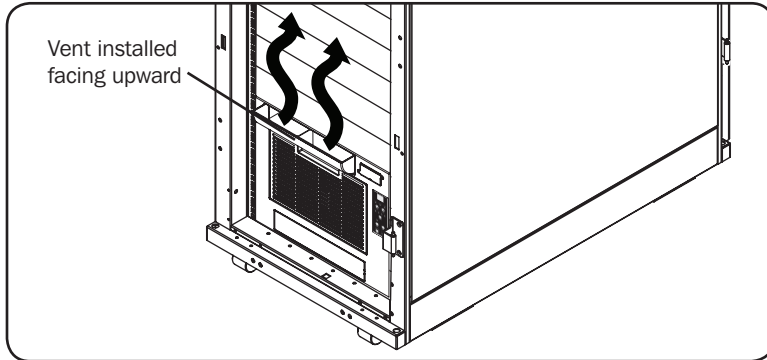

Cooling an overheated rack enclosure.

Important Safety Instructions



SAVE THESE INSTRUCTIONS

This manual contains instructions and warnings that should be followed during the installation, operation and storage of this product. Failure to heed these warnings may affect your warranty.

Warnings

- The individual user should determine prior to use whether this device is suitable, adequate or safe for the use intended. Since individual applications are subject to great variation, the manufacturer makes no representation or warranty as to the suitability or fitness of this device for any specific application.
- Install the unit indoors, away from extreme temperatures or humidity, direct sunlight, dust and conductive contaminants.
- Connect the unit directly to a grounded AC power outlet. Failure to do so may cause an electric shock or fire.
- The power source supplying the unit must be rated in accordance with the unit's nameplate.
- Do not modify the plug nor use an adapter that would eliminate the ground connection.
- Do not use an extension cord to connect the unit to an AC outlet. Use only the power cord that came with the unit.
- Comply with all applicable wiring and safety regulations, such as National Electrical Code (NEC) in the United States.
- Do not plug additional equipment into the outlet where the unit is plugged in. Overloading the outlet may cause an electric shock or fire.
- Do not attempt to turn the unit on or off by connecting or disconnecting the AC plug. A serious electric shock may occur. Use the ON/OFF button to turn the unit on or off.
- Turn the unit off and unplug it from the AC outlet before performing maintenance.
- Before connecting the unit to a dedicated drainage system, turn it off and unplug it. There is a risk of electric shock while the unit is plugged in.
- Maintenance should be performed by trained personnel only.
- Do not use thinners, alcohol, detergents or abrasive brushes to clean the unit's cabinet. These items may damage the cabinet.
- Do not pour water over the unit. This may cause an electric shock and damage the unit.
- Do not operate the unit without the air filter. This may cause dust accumulation that may damage the unit.
- Do not attempt to operate the unit in a room with inadequate air circulation.
- Use of this equipment in life support applications where failure of this equipment can reasonably be expected to cause the failure of the life support equipment or to significantly affect its safety or effectiveness is not recommended.

Features

Front View

- A** Vent
- B** Cool Air Output
- C** SRCOOLNET2 Slot
- D** Control Panel
- E** Air Filter
- F** Front Panel
- G** Blocking Plate

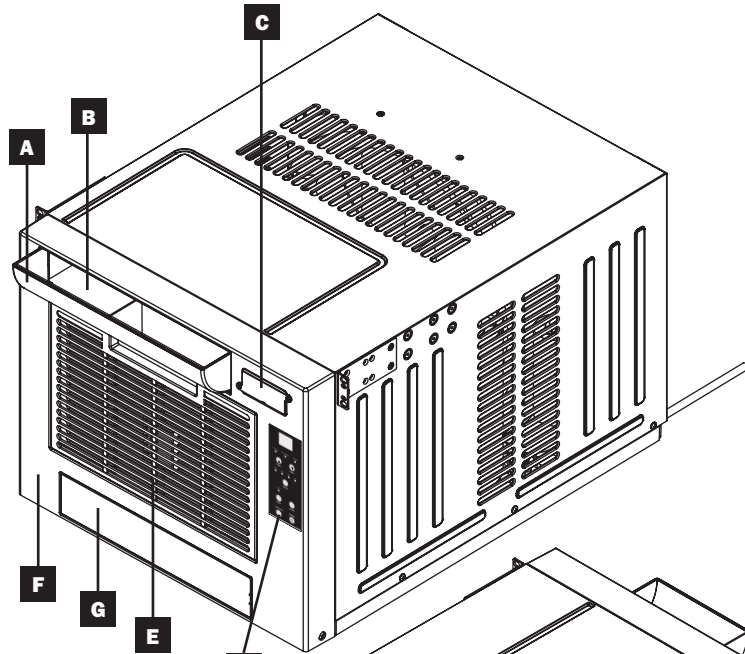

Rear View

- H** AC Power Cord
- I** Warm Air Exhaust
- J** Drainage Outlet

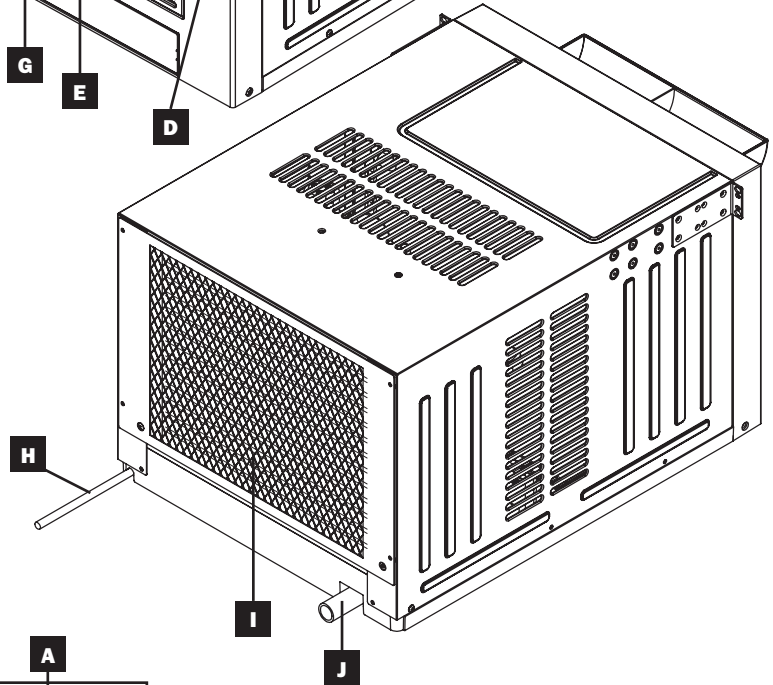

Control Panel

- A** Numeric Display
- B** Operating Mode LEDs
- C** Temperature Control Buttons
- D** Fan Speed Mode LEDs
- E** "FAN SPEED" Button
- F** "QUIET" Button
- G** "TIMER" Button
- H** "FUNCTION" Button
- I** "POWER" Button

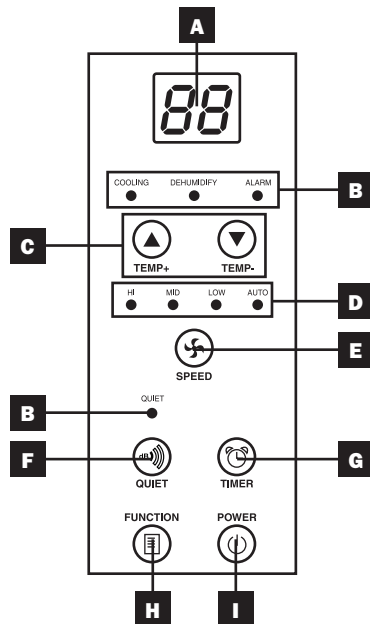

Accessories

Warning: After removing the unit from the shipping container, check for damage or missing parts (refer to the parts list below). If you notice a problem, visit www.tripplite.com/support for service. Do not attempt to operate a damaged unit.

Accessory Parts List:

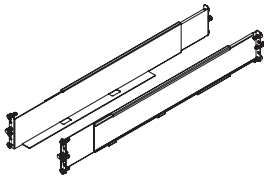

4POSTRAILKIT

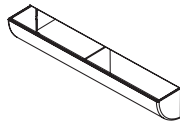

Vent



Drainage Plug (Pre-Installed)

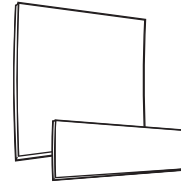

Magnetic Door Panels

Installation

The procedures described in this section are for common rack and rack enclosure types and may not be appropriate for all applications. The user must determine the fitness of hardware and procedures before mounting. If hardware and procedures are not suitable for your application, contact the manufacturer of your rack or rack enclosure.

Caution: The user should always install the SRCOOL7KRM in the lowest possible position in the rack and under any installed equipment.

Square-Hole Rack Installation

- 1 The included plastic pegs **A** will temporarily support the empty rackmount shelves **B** while you install the permanent mounting hardware. Insert a peg near the center of the front and rear bracket of each shelf as shown. Each front bracket has 6 holes and each rear bracket has 3 holes. The pegs will snap into place.

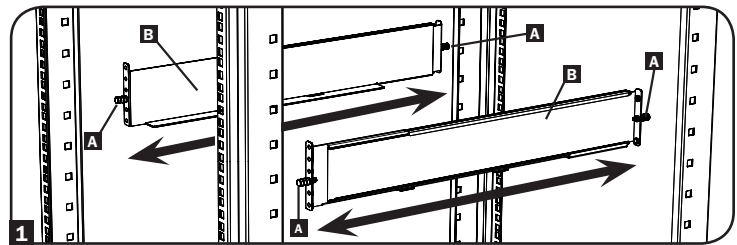

After installing the pegs, expand each shelf to match the depth of your rack rails. The pegs will fit through the square holes in the rack rails to support the shelves. Refer to the rack unit labels to confirm that the shelves are level in all directions.

Note: The support ledge of each shelf must face inward.

- 2 Secure the shelves **B** to the mounting rails permanently using the included screws and cup washers **C** as shown. Place 6 screws total at the front and 4 screws total at the back.

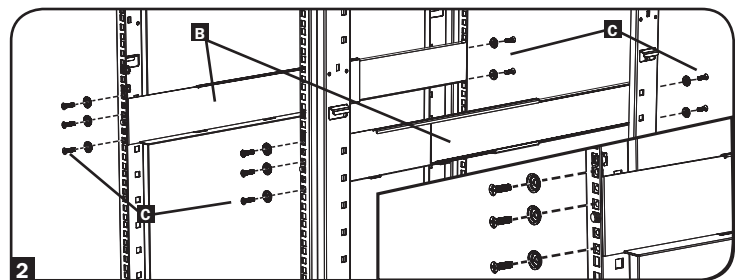

Tighten all screws before proceeding.

Warning: Do not attempt to install the SRCOOL7KRM until you have inserted and tightened the required screws. The plastic pegs will not support its weight.

- 3 Attach the SRCOOL7KRM's mounting brackets to the forward mounting holes of the unit using the included hardware. The mounting bracket "ears" should face forward.

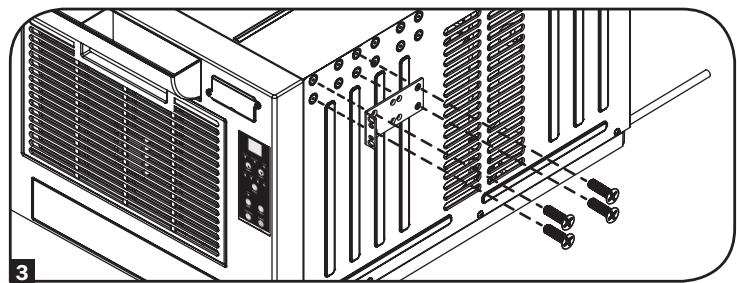

Installation (continued)

- 4 With the aid of an assistant, lift the SRCOOL7KRM and slide it into the shelves. Attach the mounting brackets to the forward mounting rails with user-supplied screws and washers **D**. Tighten all screws securely.

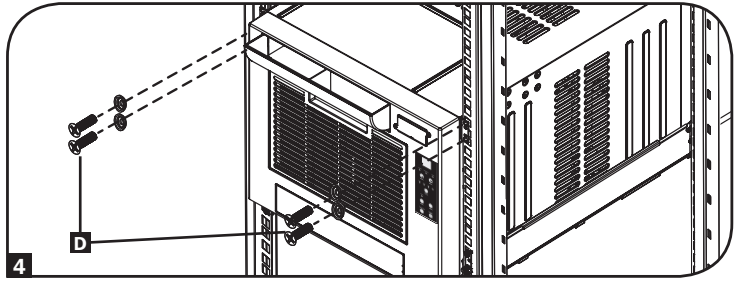

Threaded-Hole Rack Installation

- 1 Align the mounting rail **A** along the inside surface of the rack posts **B** so that the flanges on the ends of the rail wrap around to the front and rear surfaces of the posts and the rail holes meet the threaded holes on the rack post.

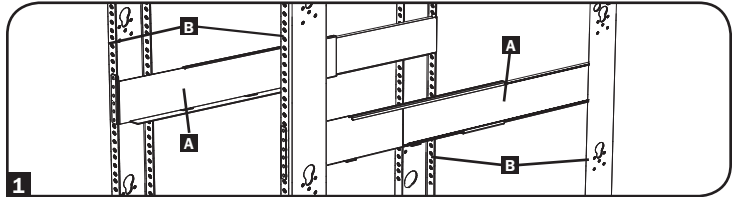

- 2 Secure the shelves **A** to the mounting rails permanently using user-supplied screws and washers **C** for your rack as shown. Place 6 screws total at the front and 4 screws total at the back.

Tighten all screws before proceeding.

Warning: Do not attempt to install the SRCOOL7KRM until you have inserted and tightened the required screws.

- 3 Follow steps **3** and **4** of the Square-Hole Rack Installation instructions to securely mount the SRCOOL7KRM.

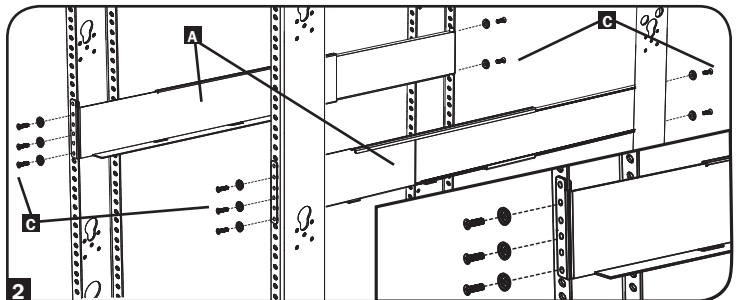

Vent Installation

The included vent installs onto the front of the SRCOOL7KRM and directs cool air upward to rack equipment generating heat.

For Upward Airflow

- 1 Make sure the opening on the directional vent is facing upward. Align the vent with top opening on the front face of the SRCOOL7KRM and push it in firmly.

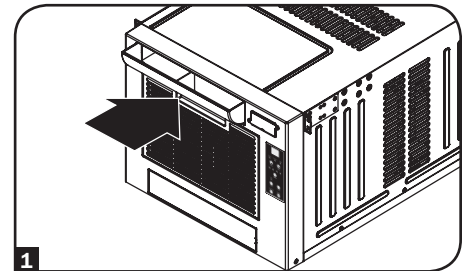

Installation (continued)

Drainage Plug

Warning: The unit's built-in re-evaporator will not function unless the drainage plug is installed in the drainage outlet.

The SRCOOL7KRM ships with the drainage plug pre-installed. When the unit cools or dehumidifies, condensation forms. The unit has a built-in re-evaporator that allows it to expel condensation through the warm air exhaust stream. This feature allows the unit to operate indefinitely without requiring you to empty a water collection tank.

1 Cooling Mode with Re-Evaporation

The drainage plug must remain installed to enable re-evaporation of condensation.

2 Cooling Mode without Re-Evaporation

To use Cooling mode without re-evaporating condensation, remove the drain plug and route a user-supplied drain line to external drainage.

3 Dehumidify Mode

When using the unit in Dehumidify mode, you must remove the drain plug and route a user-supplied drain line to external drainage. This is required because the amount of water removed from the air increases significantly.

Note: If the drainage system becomes clogged, a small internal reservoir will collect condensation. If the drainage system is not cleared before the internal reservoir fills, the unit will shut down automatically.

Warning: Before connecting the unit to a dedicated drainage system, turn it off and unplug it. There is a risk of electric shock while the unit is plugged in.

Note: If your building's cooling system has night or weekend thermostat setbacks, has periodic shutdowns, or has limited cooling capacity, you may need to consider alternatives to the standard installation. This product is meant to be used as a supplemental cooling device, and cannot make up for significant fluctuations in building temperature or humidity.

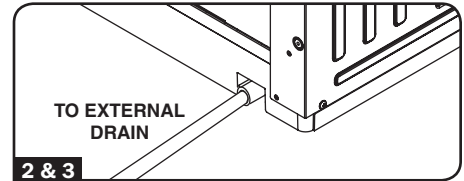
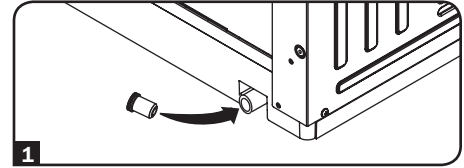

Powering the SRCOOL7KRM

Plug the unit into an appropriate power source.

Low Temperature Operation

The SRCOOL7KRM is a high performance cooler, capable of producing very cold air output. When using the unit in environments that are already cold (20° C / 68° F or less), Tripp Lite recommends using the Dehumidify Mode only. This will allow the unit to continue to provide the supplemental cooling while preventing any evaporator icing issues caused by the low room temperature.

Magnetic Door Panel Installation

1 Open the rack enclosure front door.

2A **42U Models:** Attach three magnetic door panels to the inside of the enclosure door. Leave the front of the SRCOOL7KRM exposed to allow adequate airflow into it.

2B **48U Models:** Attach five magnetic door panels to the inside of the enclosure door. Leave the front of the SRCOOL7KRM exposed to allow adequate airflow into it.

Note: Panels may need to be trimmed to fit your application.

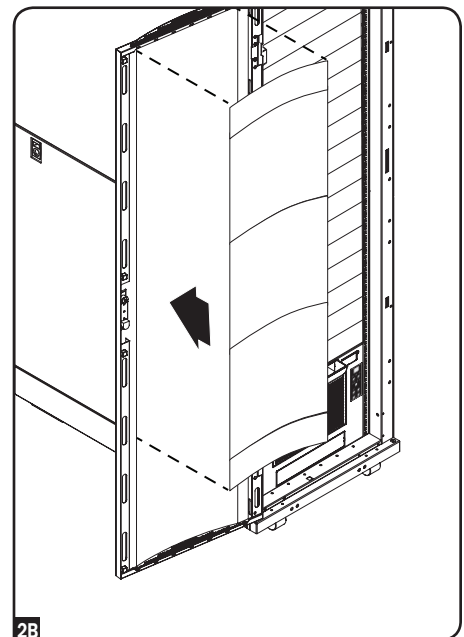
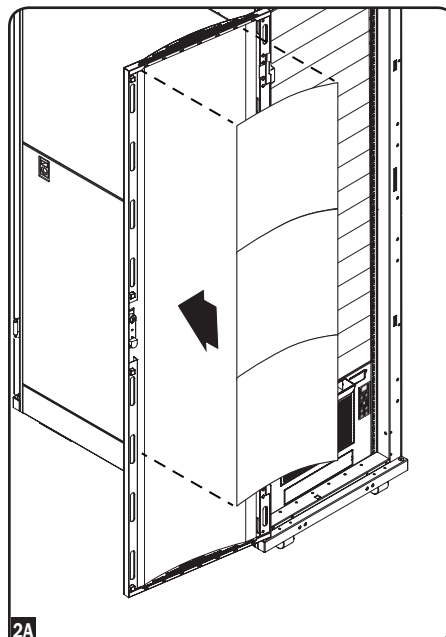

Optional Accessories

Remote Cooling Management

Add remote cooling management to your SRCOOL7KRM with the optional SRCOOLNET or SRCOOLNET2 module. It allows you to communicate with and control the SRCOOL7KRM as a manageable device on your network and is accessible via Web Browser, Network Management Station or Telnet. With the SRCOOLNET or SRCOOLNET2 installed, you can:

- Change settings and monitor temperature and humidity from any location
- Receive alerts via e-mail, SMS or SNMP
- Access detailed condition and event logs

Learn more about the SRCOOLNET and SRCOOLNET2 at www.triplite.com.

Operation

Warning: Install the unit according to the instructions in the “Installation” section before attempting to operate it.

Power

Turn the unit on or off by pressing the “POWER” button.

The unit has a three-minute compressor delay in order to prevent potential circuit overloads at start up.

POWER



Automatic Restart Feature

The unit will turn on and resume operation automatically when power is restored after a power outage. The unit will use the same settings that it used immediately before the power outage occurred.

Note: If the power outage is brief, the unit will run the fan alone for three minutes before resuming normal operation. The delay allows the compressor to depressurize so the unit will function properly when it enters Cool mode.

Cool Mode

Pressing the “FUNCTION” button cycles between Cool mode and Dehumidify mode. The “COOLING” LED illuminates when Cool mode is active.

Press the TEMP+ and TEMP- buttons to set the temperature in Cool mode. The selected temperature is shown on the numeric display. Once set, the desired temperature will blink five times, after which the display will show the current room temperature.

Press the “FAN SPEED” button to cycle between high, medium and low fan speeds. An LED illuminates to indicate the selected fan speed. When speed is set on AUTO, the unit will automatically select a fan speed based on the set and ambient temperatures. If ambient temperature is lower than the set temperature, the fan will run and the “COOLING” LED will blink to indicate that the compressor is off. When cooling resumes, the “COOLING” LED will remain illuminated.

FUNCTION



COOLING



TEMP+



TEMP-



SPEED

HI



MID



LOW



AUTO



Dehumidify Mode

Pressing the “FUNCTION” button cycles between Cool mode and Dehumidify mode.

The “DEHUMIDIFY” LED illuminates when Dehumidify mode is active. In Dehumidify mode, the fan runs at a fixed speed and temperature controls are irrelevant. For optimal performance in Dehumidify mode, close windows and doors, remove the drain plug and route user-supplied drain line to external drainage.

FUNCTION



DEHUMIDIFY



Timer

The “TIMER” button allows you to schedule the unit to turn on or off automatically.

Timer On

Note: The unit must be off to activate the Timer On function. Confirm that mode, temperature and fan speed settings are correct before activating the Timer On function.

Activate the timer by pressing the “TIMER” button. Press the TEMP+ and TEMP- buttons to set the delay (in hours) before the unit will turn on. The number of hours is shown on the numeric display. The number will flash on the screen five times before returning to the current temperature.

Timer Off

Note: The unit must be on to activate the Timer Off function.

Activate the timer by pressing the “TIMER” button. Press the TEMP+ and TEMP- buttons to set the delay (in hours) before the unit will turn off. The number of hours is shown on the numeric display. The number will flash on the screen five times before returning to the current temperature.



TIMER



TEMP+



TEMP-



Operation (continued)

Quiet Control Mode

The unit includes a Quiet Control mode which regulates the cooling via the timer and microprocessor to achieve quieter operation levels when noise is an issue.

To activate, press the "QUIET" button. The Quiet LED will turn on. Set the desired temperature and then set the timer to the duration of the Quiet Control mode cycle. During the course of the cycle, the microprocessor memory will adjust the preset temperature by 0.9° F (0.5° C) every 30 minutes until it reaches the desired temperature. Once the temperature is reached, the unit will maintain the temperature for the duration of the set time.



QUIET



TEMP+



TEMP-



TIMER

Changing Degree Units

The unit can display temperature in both Celsius and Fahrenheit. The default setting for the SRCOOL7KRM is Fahrenheit.

To toggle between temperature modes, put the unit in standby mode. The air conditioner is in standby mode when it is plugged into live AC power, but powered off. Then, hold the "FUNCTION" key for 10 seconds. To verify the degree units have changed, power on the unit.

FUNCTION



Alarm

If the internal water tank becomes full, the unit will display the "E4" error code on its screen. To resume normal function, turn the unit off, remove the drainage plug and drain the excess water from the unit. Replace the plug and turn the unit on to begin cooling.

One possible cause of the "E4" error is an excessively humid operating environment. If the error occurs regularly, you should check the humidity level of the operating environment. You may need to add an external drain.



ALARM



POWER



Maintenance

Periodic maintenance extends the unit's lifespan and permits maximum operating efficiency.

Cleaning the Air Filter

It is important to keep the air filter clean and free of dust. When the filter is dirty or clogged with dust, it decreases cooling efficiency and can threaten air quality. Tripp Lite recommends cleaning the filter at least once every two weeks.

⚠ Before cleaning the filter, turn the unit off and unplug it!
There is a risk of electric shock while the unit is plugged in.

1. Turn the unit off and unplug it.
2. Remove the air filter.
3. Wash the filter with warm water and a neutral detergent. Do not use harsh detergents or chemicals. Allow the filter to air dry completely after washing.

Note: Do not use water hotter than 104° F (40° C) to clean the filter.

4. Replace the air filter.
5. Plug the unit in and resume normal operation.

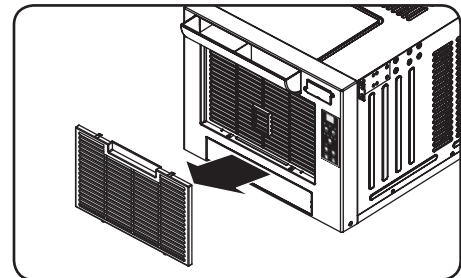

Cleaning the Cabinet

⚠ Before cleaning the cabinet, turn the unit off and unplug it!
There is a risk of electric shock while the unit is plugged in.

1. Turn the unit off and unplug it.
2. Wipe the unit with a dry, non-abrasive cloth. Do not use gasoline, benzene, thinners or other harsh chemicals that may damage the surface. Do not pour water directly over the unit or into the working parts. This causes a risk of electrical shock and deterioration of electrical components and wiring insulation.
3. In extreme cases, wipe the unit with a damp cloth to remove residue.

Moving the SRCOOL7KRM

1. Turn the unit off and unplug it.
2. Remove the drainage plug and drain any excess water from the unit.
3. Replace the plug.
4. Move the unit to the desired location.

Troubleshooting

Review the possible solutions below. If the problem persists, please visit www.triplite.com/support for service.

Problem	Possible Cause	Possible Solution
The unit does not function.	The unit is turned off.	Turn the unit on. (See "Operation" section.)
	The unit is not plugged in.	Plug the unit into a suitable outlet.
	Main power is off.	Check fuses or circuit breaker.
Cooling performance is unsatisfactory.	The air exhaust or intake is blocked.	Confirm that all ducts and intakes are clear of obstructions.
	The temperature setting is too high.	Adjust the temperature setting.
	The fan speed setting is too low.	Adjust the fan setting.
	The air filter is dirty.	Clean the air filter.
	The wattage of the rack enclosure, the size of the room or the ambient temperature exceeds the cooling capacity of a single unit.	Install additional units or contact Tripp Lite for additional cooling solutions suitable for your application.
The unit leaks water.	The drainage plug is not installed.	Insert the drainage plug in the drainage outlet. (See "Installation" section.)
The unit has ice or frost buildup.	The unit is operating in an environment that is too cool or has excess humidity.	OPTION 1: Turn off the unit, and let the unit defrost. Once defrosted, ensure the unit is operating with the fan speed set on HIGH. OPTION 2: Turn off the unit, and let the unit defrost. Once defrosted, operate the unit in DEHUMIDIFY MODE, or increase the desired temperature setpoint.

Additional Display Codes

Display Code	Description
df	Unit is in Defrost Mode
E1	Indoor Temperature Sensor Error
E2	Internal Temperature Sensor Error
E4	Water Full Error

Defrost Mode

If the "df" code appears, it means the unit detected an icing problem and has started a defrost cycle. The compressor will stop and the upper motor will continue to run at high speed for 3.5 minutes.

If the icing problem clears up, the unit will return to normal operation. If the code returns, check the humidity and temperature of the operating environment. An environment that is too cool or has excessive humidity can cause icing problems. If the operating environment is normal and you are still getting the "df" code, contact Tripp Lite for further instructions.

Error Codes

The Tripp Lite SRCOOL7KRM has the ability to continually monitor itself. Should an error occur, the display will show one of 3 error codes to the left:

Code E4 can be cleared by emptying the water tank. Consult the Alarm entry in the **Operation** section for details.

For Codes E1 and E2 follow these steps:

1. Power cycle the unit by unplugging it from the source for 5 minutes.
2. Plug the unit back in.
3. Restart the unit.

If the code remains clear, continue to operate the unit as normal. If the code returns, please contact Tripp Lite for further instructions.

Storage and Service

Storage

Before storing the unit, confirm that the ducts and vents are secured or removed and cared for properly. Also confirm that the unit is drained of condensation.

Service

Your Tripp Lite product is covered by the warranty described in this manual. A variety of Extended Warranty and On-Site Service Programs are also available from Tripp Lite. For more information on service, visit www.tripplite.com/support. Before returning your product for service, follow these steps:

1. Review the installation and operation procedures in this manual to insure that the service problem does not originate from a misreading of the instructions.
2. If the problem continues, do not contact or return the product to the dealer. Instead, visit www.tripplite.com/support.
3. If the problem requires service, visit www.tripplite.com/support and click the Request Return (RMA) link. From here you can request a Returned Material Authorization (RMA) number, which is required for service. This simple on-line form will ask for your unit's model and serial numbers, along with other general purchaser information. The RMA number, along with shipping instructions will be emailed to you. Any damages (direct, indirect, special or consequential) to the product incurred during shipment to Tripp Lite or an authorized Tripp Lite service center is not covered under warranty. Products shipped to Tripp Lite or an authorized Tripp Lite service center must have transportation charges prepaid. Mark the RMA number on the outside of the package. If the product is within its warranty period, enclose a copy of your sales receipt. Return the product for service using an insured carrier to the address given to you when you request the RMA.

Warranty and Product Registration

Warranty

1-YEAR LIMITED WARRANTY

Seller warrants this product, if used in accordance with all applicable instructions, to be free from original defects in material and workmanship for a period of 1 year from the date of initial purchase. If the product should prove defective in material or workmanship within that period, Seller will repair or replace the product, in its sole discretion. Service under this Warranty can only be obtained by your delivering or shipping the product (with all shipping or delivery charges prepaid) to: Tripp Lite, 1111 W. 35th Street, Chicago, IL 60609 USA. Seller will pay return shipping charges.

THIS WARRANTY DOES NOT APPLY TO NORMAL WEAR OR TO DAMAGE RESULTING FROM ACCIDENT, MISUSE, ABUSE OR NEGLIGENCE. SELLER MAKES NO EXPRESS WARRANTIES OTHER THAN THE WARRANTY EXPRESSLY SET FORTH HEREIN. EXCEPT TO THE EXTENT PROHIBITED BY APPLICABLE LAW, ALL IMPLIED WARRANTIES, INCLUDING ALL WARRANTIES OF MERCHANTABILITY OR FITNESS, ARE LIMITED IN DURATION TO THE WARRANTY PERIOD SET FORTH ABOVE; AND THIS WARRANTY EXPRESSLY EXCLUDES ALL INCIDENTAL AND CONSEQUENTIAL DAMAGES. (Some states do not allow limitations on how long an implied warranty lasts, and some states do not allow the exclusion or limitation of incidental or consequential damages, so the above limitations or exclusions may not apply to you. This Warranty gives you specific legal rights, and you may have other rights which vary from jurisdiction to jurisdiction).

WARNING: The individual user should determine prior to use whether this device is suitable, adequate or safe for the use intended. Since individual applications are subject to great variation, the manufacturer makes no representation or warranty as to the suitability or fitness of this device for any specific application.

PRODUCT REGISTRATION

Visit www.tripplite.com/warranty today to register your new Tripp Lite product. You'll be automatically entered into a drawing for a chance to win a FREE Tripp Lite product!*

* No purchase necessary. Void where prohibited. Some restrictions apply. Open to U.S. residents only. See www.tripplite.com for details.

Regulatory Compliance Identification Numbers

For the purpose of regulatory compliance certifications and identification, your Tripp Lite product has been assigned a unique series number. The series number can be found on the product nameplate label, along with all required approval markings and information. When requesting compliance information for this product, always refer to the series number. The series number should not be confused with the marking name or model number of the product.



WEEE Compliance Information for Tripp Lite Customers and Recyclers (European Union)

Note: This statement applies to products marked with the WEEE logo.

Under the Waste Electrical and Electronic Equipment (WEEE) Directive and implementing regulations, when customers buy new electrical and electronic equipment from Tripp Lite they are entitled to:

- Send old equipment for recycling on a one-for-one, like-for-like basis (this varies depending on the country)
- Send the new equipment back for recycling when this ultimately becomes waste

Tripp Lite has a policy of continuous improvement. Product specifications are subject to change without notice.



Manual del Propietario

Unidad de Aire Acondicionada para Instalación en Rack

SRCOOL7KRM (120V, 60 Hz)

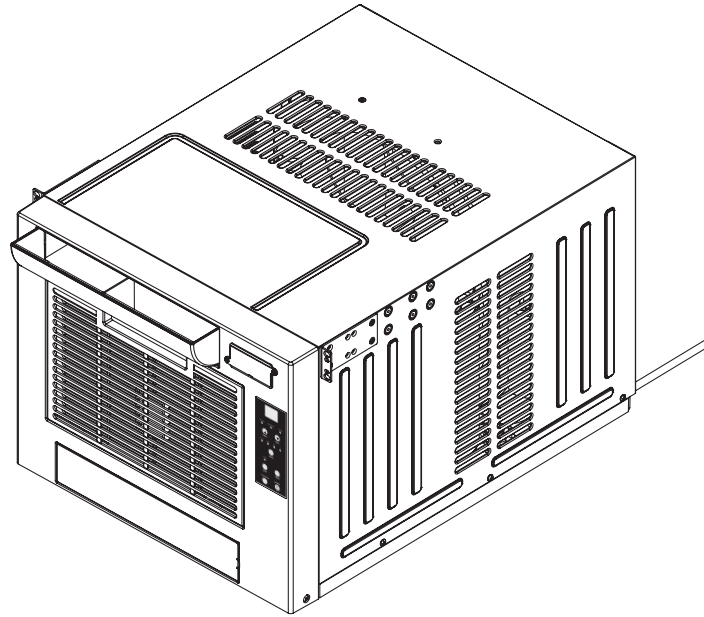

Introducción	12	Operación	17
Instrucciones de Seguridad Importantes	12	Mantenimiento	19
Características	13	Solución de Problemas	20
Accesorios	14	Almacenamiento y Servicio	21
Instalación	14	Garantía	21
Accesorios Opcionales	17	English	1
		Français	22



1111 W. 35th Street, Chicago, IL 60609 USA • www.tripplite.com/support

Copyright © 2018 Tripp Lite.

Introducción

La unidad autónoma de aire acondicionado para instalación en rack proporciona 7,000 BTU (hasta 2 kWh) de capacidad suplementaria de enfriamiento. Diseñada para entornos de TI, es ideal para enfriar gabinetes y gabinetes de cableado de redes sobrecalentados sin acceder al aire acondicionado de las instalaciones. Además filtra y seca el aire para mejorar las condiciones de operación y confiabilidad del equipo. El condensado es re- evaporado para una operación libre de goteos, de modo que usted no gaste tiempo vaciando tanques recolectores de agua. El diseño autónomo no requiere de plomería o circuitos eléctricos, de modo que el arranque es rápido y fácil. El refrigerante R410A amigable con el ambiente cumple con los estándares ambientales.

Posición de Instalación

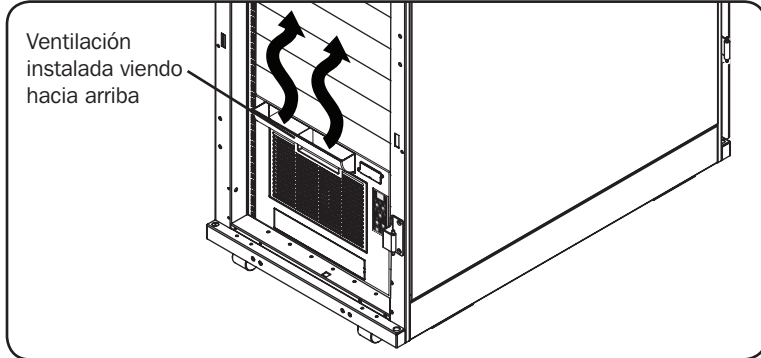

Enfriamiento de un gabinete sobrecalentado.

Instrucciones de Seguridad Importantes



CONSERVE ESTAS INSTRUCCIONES

Este manual contiene instrucciones y advertencias que deben seguirse durante la instalación, operación y almacenamiento de este producto. La omisión en la observancia de estas advertencias puede afectar su garantía.

Advertencias

- Antes de usarlo, cada usuario debe determinar si este dispositivo es adecuado o seguro para el uso previsto. Ya que las aplicaciones individuales están sujetas a gran variación, el fabricante no garantiza la adecuación de este dispositivo para alguna aplicación específica.
- Instale la unidad en interiores, alejada de temperaturas o humedad extremas, luz solar y contaminantes conductores.
- Conecte la unidad directamente a un tomacorriente de CA conectado a tierra. La omisión puede causar una descarga eléctrica o un incendio.
- La fuente de energía que alimente la unidad debe estar especificada de acuerdo con la placa de identificación de la unidad.
- No modifique la clavija ni use un adaptador que pueda eliminar la conexión a tierra.
- No use un cable de extensión para conectar la unidad a un tomacorriente de CA. Use solamente el cable de alimentación que viene con la unidad.
- Observe todos los reglamentos locales aplicables de cableado y seguridad
- No enchufe equipo adicional en el tomacorriente en que se conecte la unidad. La sobrecarga del tomacorriente puede causar una descarga eléctrica o incendio.
- No intente encender o apagar la unidad conectando y desconectando la clavija de CA. Puede causar una descarga eléctrica severa. Use el botón ON/OFF para encender o apagar la unidad.
- Apague la unidad y desconéctela del tomacorrientes de CA antes de llevar a cabo el mantenimiento.
- Antes de conectar la unidad a un sistema de drenaje dedicado, apáguela y desconéctela. Existe un riesgo de descarga eléctrica cuando la unidad está enchufada.
- El mantenimiento lo debe realizar sólo personal capacitado.
- No use solventes, alcohol, detergentes, o cepillos abrasivos para limpiar el gabinete de la unidad. Estos artículos pueden dañar el gabinete.
- No vierta agua sobre la unidad. Puede causar una descarga eléctrica y dañar la unidad.
- No opere la unidad sin el filtro de aire. Esto puede causar acumulación de polvo que puede dañar la unidad.
- No intente operar la unidad en un cuarto con circulación de aire inadecuada.
- No se recomienda el uso de este equipo en aplicaciones de soporte de vida en donde la falla de este equipo pueda consecuentemente causar la falla del equipo de soporte de vida o afectar significativamente su seguridad o efectividad.

Características

Vista Frontal

- A** Ventila
- B** Salida de Aire Frío
- C** Ranura para SRCOOLNET2
- D** Panel de Control
- E** Filtro de Aire
- F** Panel Frontal
- G** Placa de Bloqueo

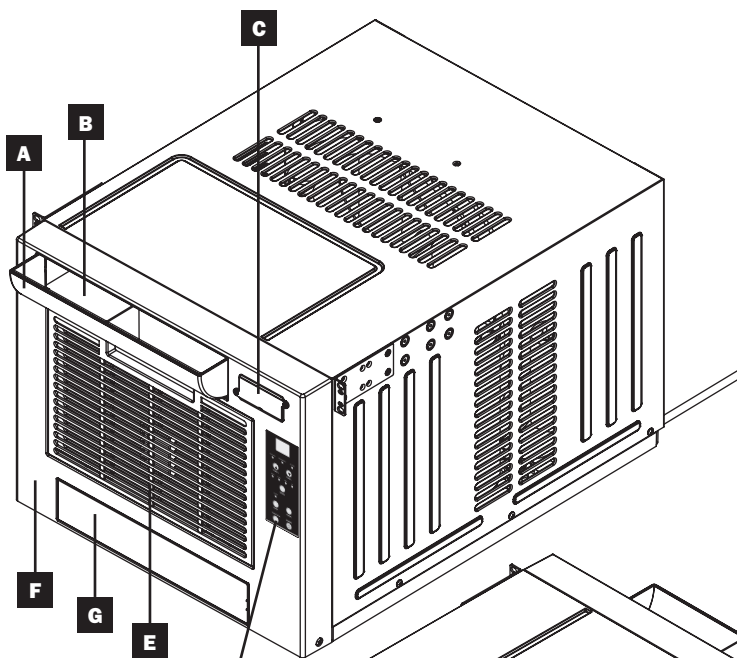

Vista Posterior

- H** Cable de Alimentación CA
- I** Descarga de Aire Caliente
- J** Salida del Drenaje

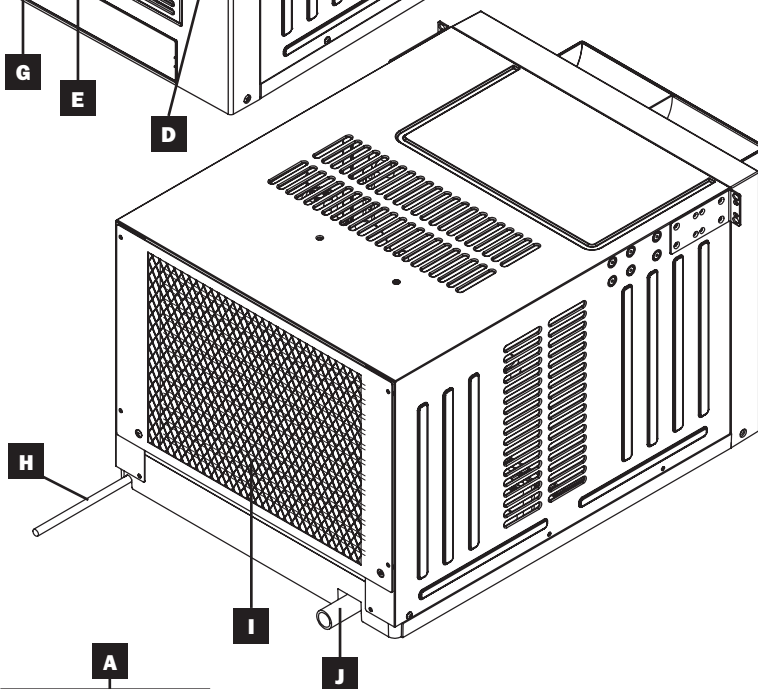

Panel de Control

- A** Pantalla Numérica
- B** LEDs de Modo de Operación
- C** Botones de Control de Temperatura
- D** LEDs de Modo de Velocidad del Ventilador
- E** Botón "FAN SPEED" [Velocidad del ventilador]
- F** Botón "QUIET" [Silencio]
- G** Botón "TIMER" [Temporizador]
- H** Botón "FUNCTION" [Función]
- I** Botón "POWER" [Encendido]

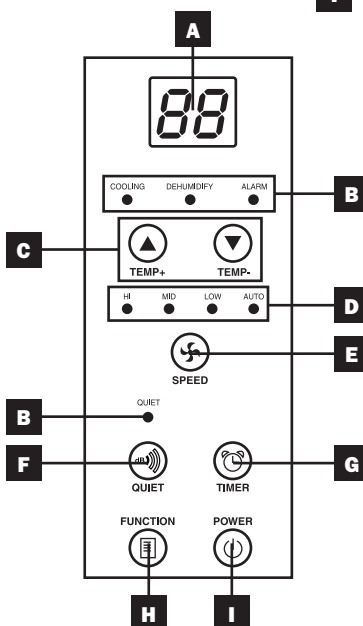

Accesorios

Advertencia: después de retirar la unidad del contenedor de embarque, compruebe para detectar daños o partes faltantes con respecto a la lista de partes siguiente). Si nota un problema, visite www.tripplite.com/support para servicio. No intente operar una unidad dañada.

Lista de Partes Accesorias:

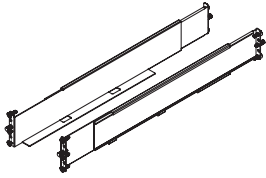

4POSTRAILKIT

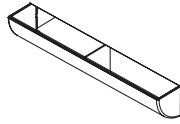

Ventila



Tapón de Drenaje (Pre-Instalado)

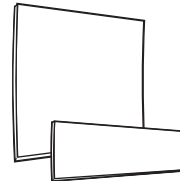

Paneles de Puerta Magnéticos

Instalación

Los procedimientos descritos en esta sección son para tipos comunes de racks y gabinetes y pueden no ser apropiados para todas las aplicaciones. Antes de la instalación, el usuario debe determinar la adecuación de los accesorios y procedimientos. Si los accesorios y procedimientos no son adecuados para su aplicación, póngase en contacto con el fabricante de su rack o gabinete.



Precaución: El usuario debe instalar siempre el SRCOOL7KRM en la posición más baja posible en el rack o debajo de cualquier equipo instalado.

Instalación en Rack con Orificios Cuadrados

- 1 Las espigas de plástico **A** incluidas soportarán temporalmente los entrepaños **B** vacíos para instalación en rack mientras usted instala los accesorios de instalación permanentes. Inserte una espiga cerca del centro del soporte frontal y posterior de cada entrepaño, como se muestra. (Cada soporte frontal tiene 6 orificios y cada soporte trasero tiene 3 orificios). Las espigas abrocharán es su lugar.

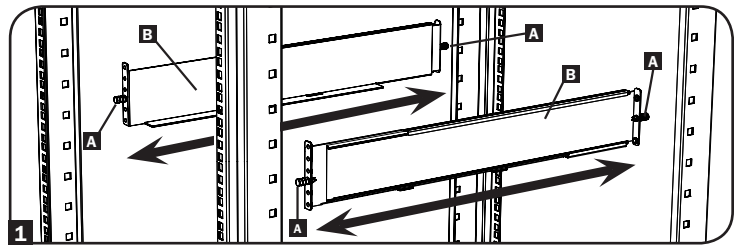

Después de instalar las espigas, expanda cada entrepaño para hacer coincidir la profundidad de los rieles de su rack. Las espigas ajustarán a través de los orificios cuadrados en los rieles del rack para soportar los entrepaños. Consulte las etiquetas en la unidad de rack para confirmar que los entrepaños estén nivelados en todas direcciones. **Nota: El borde de apoyo de cada entrepaño debe apuntar hacia adentro.**

- 2 Asegure permanentemente los entrepaños **B** a los rieles de instalación usando los tornillos y las arandelas de copa **C** como se muestra. Coloque 6 tornillos en total en el frente y 4 tornillos en total en la parte posterior.

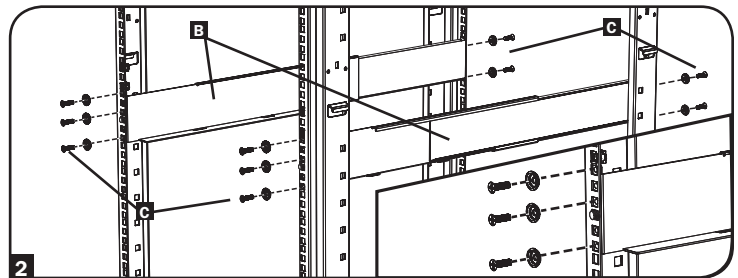

Apriete todos los tornillos antes de continuar.

Advertencia: No intente instalar el SRCOOL7KRM hasta que haya insertado y apretado los tornillos requeridos. Las espigas de plástico no soportarán su peso.

- 3 Coloque los soportes de instalación del SRCOOL7KRM en los orificios delanteros de instalación de la unidad usando los accesorios incluidos. Las "orejas" del soporte de instalación deben apuntar al frente.

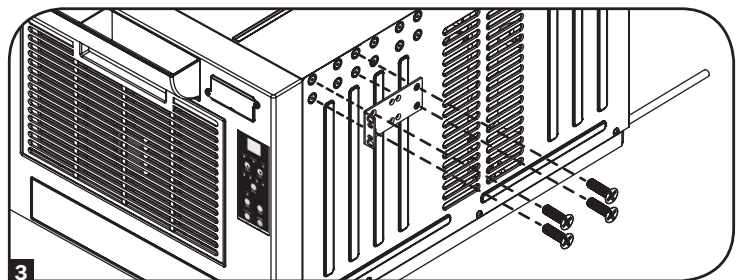

Instalación (continuación)

- Con la ayuda de un asistente, levante el SRCOOL7KRM y deslícelo en los entrepaños. Coloque los soportes de instalación en los rieles de instalación delanteros con los tornillos y arandelas suministrados por el usuario **D**. Apriete con firmeza todos los tornillos.

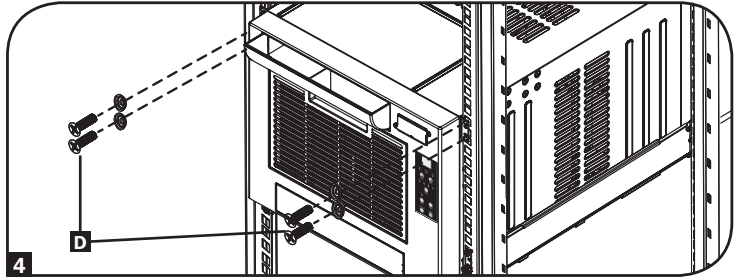

Instalación en Rack con Orificios Roscados

- Alinee el riel de instalación **A** a lo largo de la superficie interior de los postes del rack **B** de modo que las bridas en los extremos del riel envuelvan las superficies frontal y posterior de los postes y los orificios del riel coincidan con los orificios roscados en el poste del rack.

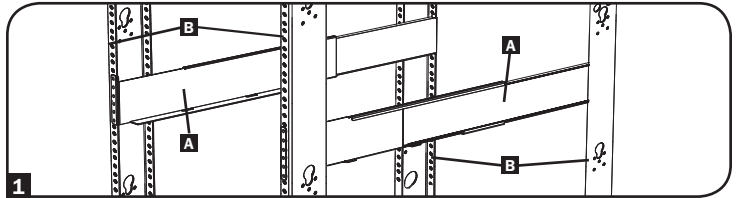

- Asegure permanentemente los entrepaños **A** los rieles de instalación usando tornillos y arandelas **C** para su rack como se muestra. Coloque 6 tornillos en total en el frente y 4 tornillos en total en la parte posterior.

Apriete todos los tornillos antes de continuar.

Advertencia: No intente instalar el SRCOOL7KRM hasta que haya insertado y apretado los tornillos requeridos.

- Siga los pasos **3** y **4** de las instrucciones de Instalación en Rack con Orificios Cuadrados para instalar firmemente el SRCOOL7KRM.

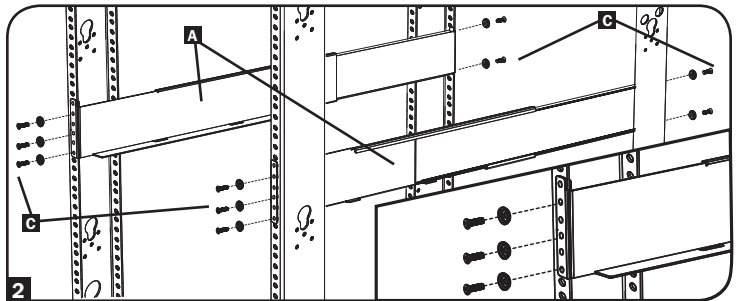

Instalación de Ventila

La ventila incluida se instala en el frente del SRCOOL7KRM y dirige aire frío hacia arriba al equipo de rack que genera calor.

Para Flujo de Aire Hacia Arriba

- Asegure que la abertura en la ventila direccional apunte hacia arriba. Alinee la ventila con la abertura superior en la cara frontal del SRCOOL7KRM y oprímala firmemente.

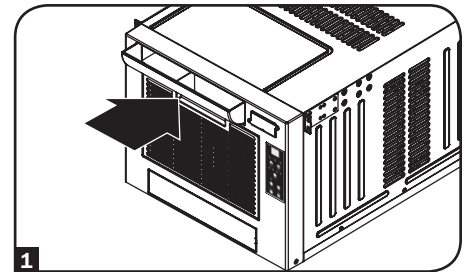

Tapón de Drenaje

Advertencia: El evaporador integrado de la unidad no funcionará a menos que el tapón de drenaje esté instalado en la salida del drenaje.

El SRCOOL7KRM se embarca con el tapón de drenaje preinstalado. Cuando la unidad enfría o deshidrata, se forma condensación. La unidad tiene un re- evaporador integrado que le permite expulsar la condensación a través de la corriente de descarga de aire caliente. Esta característica permite a la unidad operar en forma indefinida sin necesidad de vaciar un tanque recolector de agua.

1 Modo de Enfriamiento con Re-Evaporación

El tapón de drenaje debe permanecer instalado para permitir la re- evaporación de la condensación.

2 Modo de Enfriamiento sin Re-Evaporación

Para usar el modo de enfriamiento sin condensación con re- evaporación, retire el tapón de drenaje y conduzca una tubería de drenaje suministrada por el usuario al drenaje externo.

3 Modo de Deshumidificado

Cuando se use la unidad en modo de deshumidificado, debe retirar el tapón de drenaje y conducir una tubería de drenaje suministrada por el usuario al drenaje externo. Esto es necesario porque la cantidad de agua eliminada del aire aumenta significativamente.

Nota: Si el sistema de drenaje se obstruye, un pequeño recipiente interno recolectará la condensación. Si el sistema de drenaje no es despejado antes que se llene el recipiente interno, la unidad se apagará automáticamente.

Advertencia: Antes de conectar la unidad a un sistema de drenaje dedicado, apáguela y desconéctela. Existe un riesgo de descarga eléctrica cuando la unidad está enchufada.

Nota: Si el sistema de enfriamiento de su edificio tiene configuraciones de termostato nocturnas o de fin de semana, tiene apagados periódicos o capacidad de enfriamiento limitada, usted puede necesitar considerar alternativas a la instalación estándar. Este producto está pensado para usarse como un dispositivo complementario de enfriamiento y no puede corregir fluctuaciones significativas de la humedad o temperatura del edificio.

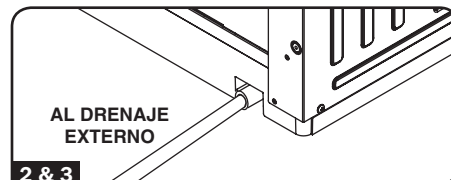
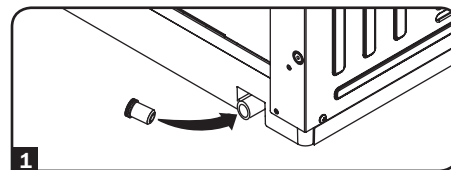

Alimentación del SRCOOL7KRM

Enchufe la unidad en una fuente de energía apropiada.

Operación a Baja Temperatura

El SRCOOL7KRM es un enfriador de alto rendimiento, capaz de producir una salida de aire muy frío. Al usar la unidad en ambientes que ya están fríos (20° C / 68° F o menos), Tripp Lite recomienda usar solamente el modo de deshumidificado. Esto permitirá a la unidad continuar proporcionando enfriamiento suplementarios mientras evita cualquier problema de helado del evaporador causado por la baja temperatura de la sala.

Instalación del Panel de Puerta Magnético

1 Abra la puerta delantera del gabinete.

2A **Modelos de 42U:** Instale tres paneles de puertas magnéticas al interior de la puerta del gabinete. Deje el frente del SRCOOL7KRM expuesto para permitir el ingreso de un flujo de aire adecuado.

2B **Modelos de 48U:** Instale cinco paneles de puertas magnéticas al interior de la puerta del gabinete. Deje el frente del SRCOOL7KRM expuesto para permitir el ingreso de un flujo de aire adecuado.

Nota: Los paneles pueden necesitar ser recortados para ajustarse a su aplicación.

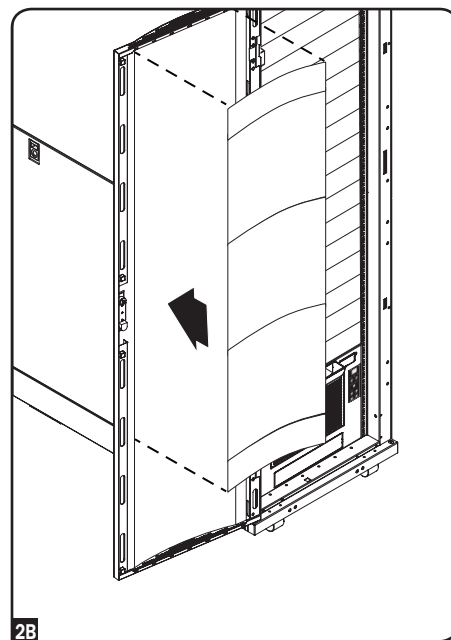
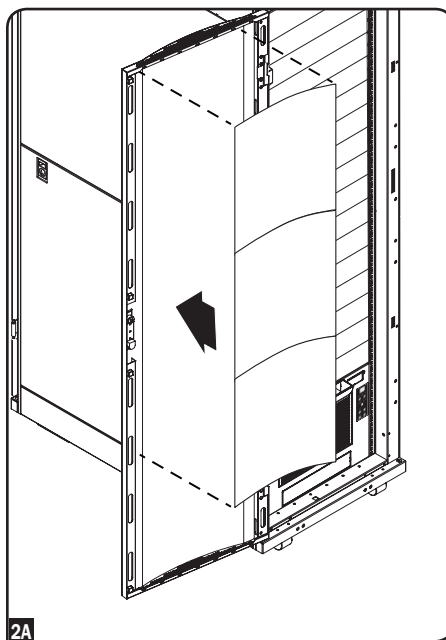

Accesorios Opcionales

Administración Remota de Enfriamiento

Agregue administración remota de enfriamiento a su SRCOOL7KRM con el módulo opcional SRCOOLNET o SRCOOLNET2. Permite comunicarse con el SRCOOL7KRM y controlarlo como un dispositivo administrable sobre su red y es accesible mediante explorador de Internet, Estación de Administración de Red o Telnet. Con el SRCOOLNET o SRCOOLNET2 instalado, usted puede:

- Cambie parámetros y monitoree temperatura y humedad desde cualquier ubicación
- Reciba alertas a través de correo electrónico, SMS o SNMP
- Acceda a registros detallados de condición y eventos

Conozca más acerca del SRCOOLNET y SRCOOLNET2 en www.triplite.com.

Operación

Advertencia: Instale la unidad de acuerdo con las instrucciones en la sección de “Instalación” antes de intentar operarla.

Energía

Encienda o apague la unidad oprimiendo el botón “POWER” [Encendido].

La unidad tiene un retraso del compresor de tres minutos a fin de evitar posibles sobrecargas del circuito al arranque.

POWER



Característica de Reinicio Automático

La unidad encenderá y reanudará la operación automáticamente cuando se restablezca la energía después de un apagón. La unidad usará los mismos parámetros que usaba inmediatamente antes de ocurrir el apagón.

Nota: Si el apagón es breve, la unidad hará funcionar sólo el ventilador por tres minutos antes de reanudar la operación normal. El retraso permite despresurizar el compresor de modo que la unidad funcione correctamente cuando ingrese al modo de enfriamiento.

Modo de Enfriamiento

Al Oprimir el botón “FUNCTION” se conmuta entre el modo de enfriamiento y el modo de deshumidificado. Cuando está activo el modo de enfriamiento se enciende el LED “COOLING”.

Oprima los botones TEMP+ y TEMP- para establecer la temperatura en el modo de enfriamiento. La temperatura seleccionada se muestra en la pantalla numérica. Una vez establecida, la temperatura deseada destellará cinco veces, después de lo cual la pantalla mostrará la temperatura ambiente actual.

Oprima el botón “FAN SPEED” para cambiar entre las velocidades alta, media y baja del ventilador. Se enciende un LED para indicar la velocidad seleccionada del ventilador. Cuando se selecciona la velocidad en AUTO, la unidad seleccionará automáticamente una velocidad del ventilador en función de las temperaturas programada y ambiente. Si la temperatura ambiente es inferior que la temperatura establecida, el ventilador funcionará y el LED “COOLING” destellará para indicar que el compresor está apagado. Cuando se reinicie el enfriamiento, el LED “COOLING” permanecerá iluminado.

FUNCTION



COOLING



TEMP+

TEMP-



HI

MID

LOW

AUTO

SPEED



Modo de Deshumidificado

Al Oprimir el botón “FUNCTION” se alterna entre el modo de enfriamiento y el modo de deshumidificado.

Cuando está activo el modo de deshumidificado se enciende el LED “DEHUMIDIFY”. En el modo de deshumidificado, el ventilador funciona a una velocidad fija y los controles de temperatura son irrelevantes. Para un desempeño óptimo en el modo de deshumidificado, cierre puertas y ventanas, retire el tapón de drenaje y conduzca una tubería de drenaje, suministrada por el usuario, al drenaje exterior.

FUNCTION



DEHUMIDIFY



Temporizador

El botón "TIMER" le permite programar la unidad para encender o apagar automáticamente.

Encendido Programado

Nota: La unidad debe estar apagada para activar la función de Encendido Programado. Confirme que los parámetros de modo, temperatura y velocidad del ventilador estén correctos antes de activar la función de encendido programado.

Active el temporizador oprimiendo el botón "TIMER". Oprima los botones TEMP+ y TEMP- para configurar la demora (en horas) antes de que la unidad se encienda. El número de horas se muestra en la pantalla numérica. El número destellará cinco veces en la pantalla antes de regresar a la temperatura actual.

Apagado Programado

Nota: La unidad debe estar encendida para programar la función de apagado programado.

Active el temporizador oprimiendo el botón "TIMER". Oprima los botones TEMP+ y TEMP- para configurar la demora (en horas) antes de que la unidad se apague. El número de horas se muestra en la pantalla numérica. El número destellará cinco veces en la pantalla antes de regresar a la temperatura actual.



TIMER



TEMP+



TEMP-



Control de Modo Silencioso

La unidad incluye un Control de Modo Silencioso que regula el enfriamiento mediante el temporizador y el microprocesador para conseguir niveles de operación más silenciosos, cuando el ruido es un problema.

Para activarlo, oprima el botón "QUIET". Se encenderá el LED Quiet. Seleccione la temperatura deseada y entonces ajuste el temporizador para la duración del ciclo de Control de Modo Silencioso. Durante el curso del ciclo, la memoria del microprocesador ajustará la temperatura predeterminada en 0.9°F (0.5°C) cada 30 minutos hasta que alcance la temperatura deseada. Una vez alcanzada la temperatura, la unidad mantendrá la temperatura por la duración del tiempo establecido.



QUIET

QUIET



TEMP+



TEMP-



TIMER

Cambio de las Unidades de Grados

La unidad puede mostrar la temperatura en Celsius y Fahrenheit. El parámetro predeterminado para el SRCOOL7KRM es Fahrenheit.

Para cambiar entre modos de temperatura, coloque la unidad en modo de espera. La Unidad de Aire Acondicionado está en modo de espera cuando es enchufado a la energía de CA, pero está apagado. Después, sostenga la tecla "FUNCTION" por 10 segundos. Para verificar el grado en que han cambiado las unidades, encienda la unidad.

FUNCTION



Alarma

Si el tanque de agua interno se llena, la unidad mostrará el código de error "E4" en su pantalla. Para restablecer el funcionamiento normal, apague la unidad, retire el tapón del drenaje y vacíe el exceso de agua de la unidad. Coloque el tapón y encienda la unidad para iniciar el enfriamiento.

Una causa posible del error "E4" es un ambiente operativo excesivamente húmedo. Si el error ocurre con regularidad, debe comprobar el nivel de humedad del ambiente operativo. Puede necesitar agregar un drenaje externo.



ALARM



POWER



Mantenimiento

El mantenimiento periódico amplía la vida útil de la unidad y permite la eficiencia máxima de operación.

Limpeza del Filtro de Aire

Es importante mantener limpio el filtro de aire y libre de polvo. Cuando el filtro esté sucio u obstruido con polvo, disminuye la eficiencia de enfriamiento y puede comprometer la cantidad de aire. Tripp Lite recomienda limpiar el filtro al menos una vez cada dos semanas.



¡Antes de limpiar el filtro, apague la unidad y desconéctela!

Existe un riesgo de descarga eléctrica cuando la unidad está enchufada.

1. Apague la unidad y desconéctela.
2. Remueva el filtro de aire.
3. Lave el filtro con agua tibia y detergente neutro. No use detergentes fuertes ni químicos. Permita que el filtro se seque completamente después del lavado.
Nota: No use agua más caliente que 104° F (40° C) para limpiar el filtro.
4. Reemplace el filtro de aire.
5. Enchufe la unidad y restablezca la operación normal.

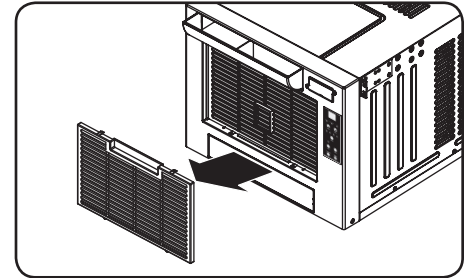

Limpeza del Gabinete



¡Antes de limpiar el gabinete, apague la unidad y desconéctela!

Existe un riesgo de descarga eléctrica cuando la unidad está enchufada.

1. Apague la unidad y desconéctela.
2. Limpie la unidad con un trapo seco no abrasivo. No use gasolina, benceno, solventes u otros químicos abrasivos que puedan dañar la superficie. No vierta agua directamente sobre la unidad o dentro de las partes de trabajo. Esto causa un riesgo de descarga eléctrica y deterioro de componentes eléctricos y en el aislamiento del cableado.
3. En casos extremos, limpie la unidad con un trapo húmedo para eliminar el residuo.

Movimiento del SRCOOL7KRM

1. Apague la unidad y desconéctela.
2. Retire el tapón de drenaje y descargue cualquier agua en exceso de la unidad.
3. Vuelva a colocar el tapón.
4. Mueva la unidad a la ubicación deseada.

Solución de Problemas

Revise las posibles soluciones abajo. Si el problema persiste, visite por favor www.tripplite.com/support para solicitar servicio.

Problema	Causa Posible	Solución Posible
La unidad no funciona.	La unidad está apagada.	Encienda la unidad. (Vea la sección "Operación").
	La unidad no está enchufada.	Enchufe la unidad en un tomacorriente adecuado.
	La alimentación principal está apagada.	Compruebe los fusibles o el breaker.
El rendimiento del enfriamiento no es satisfactorio.	La descarga o salida de aire está bloqueada.	Confirme que todos los conductos estén libres de obstrucciones.
	La configuración de la temperatura es demasiado alta.	Ajuste el valor de la temperatura.
	El ajuste de la velocidad del ventilador es demasiado bajo.	Ajuste la velocidad del ventilador.
	El filtro de aire está sucio.	Limpie el filtro de aire
	La potencia (Watts) del gabinete, el tamaño de la sala o la temperatura ambiente exceden la capacidad de enfriamiento de una sola unidad.	Instale unidades adicionales o póngase en contacto con Tripp Lite para solicitar soluciones de enfriamiento adecuadas para su aplicación.
La unidad tiene fugas de agua.	El tapón de drenaje no está instalado.	Inserte el tapón de drenaje en la salida de drenaje. (Vea la sección "Instalación").
La unidad tiene acumulación de hielo o escarcha.	La unidad está operando en un ambiente que es demasiado frío o demasiado húmedo.	OPCIÓN 1: Apague la unidad y deje que se descongele. Una vez descongelada, garantice que la unidad esté operando con la velocidad del ventilador en HIGH. OPCIÓN 2: Apague la unidad y deje que se descongele. Una vez descongelada, opere la unidad en DEHUMIDIFY MODE (Modo de deshumidificación) o aumente el punto de ajuste de la temperatura deseada.

Códigos Adicionales de Pantalla

Pantalla Código	Descripción
Df	La Unidad está en Modo de Descongelar
E1	Error de Detector de Temperatura Interior
E2	Error de Detector de Temperatura Interna
E4	Error de Agua Llena

Modo de Descongelar

Si aparece el código "df", significa que la unidad detectó un problema de formación de hielo y ha iniciado un ciclo de descongelado. El compresor se detendrá y el motor superior continuará funcionando a alta velocidad por 3.5 minutos.

Si el problema del hielo se resuelve, la unidad regresará a la operación normal. Si el código regresa, compruebe la humedad y temperatura del ambiente operativo. Un ambiente demasiado frío o con humedad excesiva puede causar problemas de formación de hielo. Si el ambiente operativo es normal y está teniendo el código "df", póngase en contacto con Tripp Lite para tener instrucciones adicionales.

Códigos de Error

El SRCOOL7KRM de Tripp Lite tiene la capacidad de auto-monitorearse en forma continua. Si ocurre un error, la pantalla mostrará uno de 3 códigos de error a la izquierda:

Código E4 puede eliminarse vaciando el tanque de agua. Para detalles, consulte la entrada de alarma en la sección de **Operación**.

Para los códigos E1 y E2, siga estos pasos:

1. Apague y encienda la unidad desconectándola de la fuente por 5 minutos.
2. Enchufe nuevamente la unidad.
3. Arranque la unidad.

Si el código ya no aparece, continúe operando normalmente la unidad. Si el código vuelve a aparecer, póngase en contacto con Tripp Lite para instrucciones adicionales.

Almacenamiento y Servicio

Almacenamiento

Antes de almacenar la unidad, confirme que las ventilaciones estén aseguradas o removidas y cuidadas correctamente. Confirme además que la unidad está libre de condensación.

Servicio

Su producto Tripp Lite está cubierto por la garantía descrita en este manual. Está disponible una variedad de Programas de Garantía Extendida y Servicio En el Sitio por parte de Tripp Lite. Para información adicional acerca del servicio, visite www.tripplite.com/support. Antes de regresar su producto para servicio, siga estos pasos:

1. Revise los procedimientos de instalación y operación en este manual para asegurar que el problema de servicio no se origina por una mala lectura de las instrucciones.
2. Si el problema persiste, no se ponga en contacto ni regrese el producto al distribuidor. En vez de ello, visite www.tripplite.com/support.
3. Si el problema requiere de servicio, visite www.tripplite.com/support y haga click en la liga de Autorización de Devolución de Mercancía (RMA). Desde aquí usted puede solicitar un número de Autorización de Devolución de Mercancía (RMA) que se requiere para el servicio. Esta sencilla forma en línea solicitará los números de modelo y serie de su unidad junto con otra información general del comprador. El número de RMA junto con las instrucciones de embarque le serán enviadas por correo electrónico. Cualquier daño (directo, indirecto, especial o consecuencial) al producto incurrido durante el embarque a Tripp Lite o un Centro de Servicio Autorizado de Tripp Lite no está cubierto bajo la garantía. Los productos embarcados a Tripp Lite o un Centro de Servicio Autorizado de Tripp Lite deben tener cargos de transporte prepagados. Marque el número de RMA en el exterior del empaque. Si el producto está dentro del período de garantía, adjunte una copia de su recibo de venta. Regrese el producto para servicio usando un transportista asegurado a la dirección proporcionada a usted cuando solicitó la RMA.

Garantía

GARANTÍA LIMITADA POR 1 AÑO

El vendedor garantiza este producto, si se usa de acuerdo con todas las instrucciones aplicables, de que está libre de defectos en material y mano de obra por un período de 1 año desde la fecha de compra inicial. Si el producto prueba ser defectuoso en material o mano de obra dentro de ese período, el vendedor reparará o reemplazará el producto a su discreción. El servicio bajo esta garantía sólo puede obtenerse enviando o embarcando el producto (con todos los cargos de envío o embarque prepagados) a: Tripp Lite, 1111 W. 35th Street, Chicago, IL 60609 EE UU. El vendedor reembolsará los cargos de embarque.

ESTA GARANTÍA NO APLICA AL DESGASTE NORMAL O A DAÑOS RESULTANTES DE ACCIDENTES, MAL USO, ABUSO O NEGLIGENCIA. EL VENDEDOR NO OTORGA GARANTÍAS EXPRESAS DISTINTAS DE LA ESTIPULADA AQUÍ. EXCEPTO A LA EXTENSIÓN PROHIBIDA POR LA LEY APLICABLE, TODAS LAS GARANTÍAS IMPLÍCITAS, INCLUYENDO TODAS LAS GARANTÍAS DE COMERCIALIZACIÓN O IDONEIDAD, ESTÁN LIMITADAS EN DURACIÓN AL PERÍODO DE GARANTÍA ESTABLECIDO; Y ESTA GARANTÍA EXCLUYE EXPRESAMENTE TODOS LOS DAÑOS INCIDENTALES Y CONSECUENCIALES. (Algunos estados no permiten limitaciones en cuanto dura una garantía y algunos estados no permiten la exclusión de limitación de daños incidentales o consecuenciales, de modo que las limitaciones anteriores pueden no aplicar para usted. Esta garantía te otorga derechos legales específicos y usted puede tener otros derechos que pueden variar de una jurisdicción a otra).

ADVERTENCIA: Antes de usarlo, cada usuario debe determinar si este dispositivo es adecuado o seguro para el uso previsto. Ya que las aplicaciones individuales están sujetas a gran variación, el fabricante no garantiza la adecuación de este dispositivo para alguna aplicación específica.

Cumplimiento de las normas de los números de identificación

Para fines de identificación y certificación del cumplimiento de las normas, su producto Tripp Lite tiene asignado un número de serie único. Puede encontrar el número de serie en la etiqueta de la placa de identificación del producto, junto con los símbolos de aprobación e información requeridos. Al solicitar información sobre el cumplimiento de las normas para este producto, siempre mencione el número de serie. El número de serie no debe ser confundido con el nombre de identificación ni con el número de modelo del producto.



Información de sobre Cumplimiento de la WEEE para Clientes de Tripp Lite y Recicladores (Unión Europea)

Según la Directiva de Residuos de Aparatos Eléctricos y Electrónicos (Waste Electrical and Electronic Equipment, WEEE) y sus reglamentos, cuando los clientes compran nuevos equipos eléctricos y electrónicos a Tripp Lite, tienen derecho a:

- Enviar equipos antiguos para reciclaje según una base de uno por uno, entre productos similares (esto varía dependiendo del país)
- Enviar el equipo nuevo de vuelta para reciclaje cuando este se convierta finalmente en desecho

Tripp Lite tiene una política de mejoramiento continuo. Las especificaciones están sujetas a cambio sin previo aviso.



Manuel de l'utilisateur

Appareil de climatisation monté en bâti

SRCOOL7KRM (120V, 60 Hz)

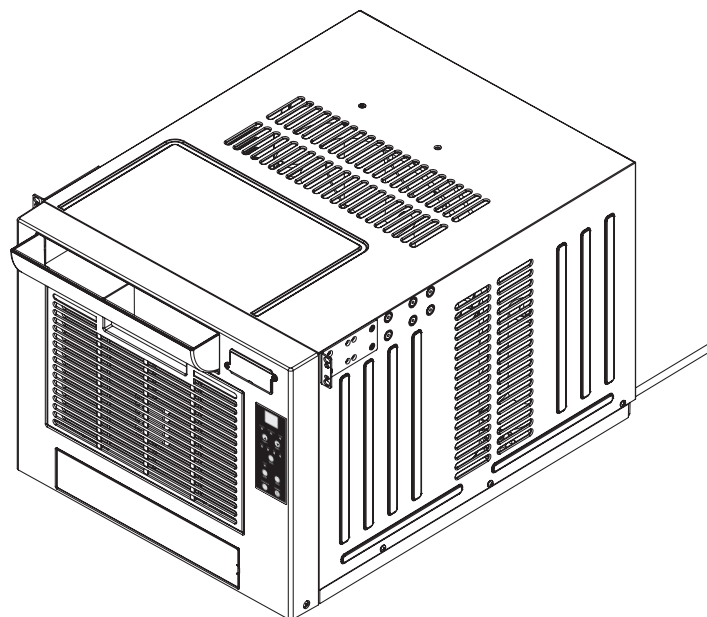

Introduction	23	Fonctionnement	28
Consignes de sécurité importantes	23	Entretien	30
Caractéristiques	24	Dépannage	31
Accessoires	25	Entreposage et entretien	32
Installation	25	Garantie	32
Accessoires en option	26	English	1
		Español	11



1111 W. 35th Street, Chicago, IL 60609 USA • www.tripplite.com/support

Droits d'auteur © 2018 Tripp Lite.

Introduction

L'appareil de climatisation autonome monté en bâti fournit 7 000 BTU (jusqu'à 2 kWh) de capacité de refroidissement supplémentaire. Conçu pour les environnements TI, il est idéal pour refroidir les boîtiers pour bâti qui surchauffent et les armoires de réseau sans accès au climatiseur de l'établissement. Il filtre et déshumidifie également l'air pour améliorer les conditions de fonctionnement et la fiabilité de l'équipement. Le condensat est évaporé pour un fonctionnement antigoutte; aucune perte de temps à vider des réservoirs de collecte d'eau. La conception autonome ne nécessite aucune plomberie ou circuit spécial; il est donc rapide et simple à configurer. Le fluide frigorigène respectueux de l'environnement R410A respecte les normes environnementales.

Position d'installation

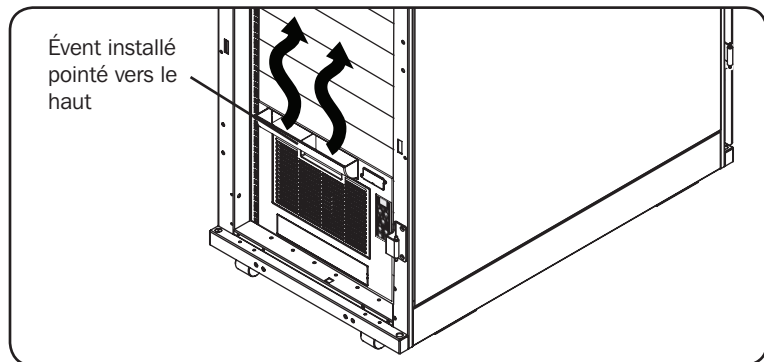

Refroidissement d'un boîtier pour bâti qui surchauffe.

Consignes de sécurité importantes



CONSERVEZ CES INSTRUCTIONS

Ce manuel contient des instructions et des avertissements qui devraient être respectés pendant l'installation, l'utilisation et l'entreposage de ce produit. Le non-respect de ces avertissements pourrait affecter la garantie.

Avertissements

- L'utilisateur individuel doit déterminer avant utilisation si cet appareil est approprié, adéquat et sûr pour l'usage prévu. Puisque les utilisations individuelles sont sujettes à des variations, le fabricant ne fait aucune déclaration ou garantie quant à l'aptitude ou l'adaptation de ce dispositif pour une application spécifique.
- Installer l'appareil à l'intérieur, à l'abri des températures extrêmes ou de l'humidité, de la lumière directe du soleil, de la poussière et des contaminants conducteurs.
- Brancher l'appareil directement à une prise de courant mise à la terre. Le non-respect de cette consigne pourrait provoquer un choc électrique ou un incendie.
- Les valeurs nominales de la source d'alimentation de l'appareil doivent correspondre aux valeurs indiquées sur la plaque signalétique de l'appareil.
- Ne pas modifier la fiche de l'appareil ni utiliser un adaptateur qui éliminerait la mise à la terre.
- Ne pas utiliser un cordon prolongateur pour brancher l'appareil à une prise de courant CA. Utiliser uniquement le cordon d'alimentation fourni avec l'appareil.
- Se conformer à toutes les réglementations locales applicables concernant la sécurité et le câblage.
- Ne pas brancher de l'équipement supplémentaire dans la prise dans laquelle l'appareil est branché. La surcharge de la prise pourrait provoquer un choc électrique ou un incendie.
- Ne pas tenter de mettre l'appareil sous tension ou hors tension en branchant ou en débranchant la fiche CA. Un choc électrique grave pourrait survenir. Utiliser le bouton ON/OFF (marche/arrêt) pour mettre l'appareil sous tension et hors tension.
- Éteindre l'appareil et le débrancher de la prise de courant CA avant d'effectuer l'entretien.
- Avant de raccorder l'appareil à un système dédié au drainage, le mettre hors tension et le débrancher. Il existe un risque potentiel de choc électrique lorsque l'appareil est branché.
- L'entretien doit être effectué uniquement par du personnel qualifié.
- Ne pas utiliser de diluants, d'alcool, de détergents ou de brosses abrasives pour nettoyer le boîtier de l'appareil. Ces articles risqueraient d'endommager le boîtier.
- Ne pas verser d'eau sur l'appareil. Cela risquerait de causer un choc électrique et d'endommager l'appareil.
- Ne pas utiliser l'appareil sans le filtre à air. Cela pourrait entraîner une accumulation de poussière qui risquerait d'endommager l'appareil.
- Ne pas tenter de faire fonctionner l'appareil dans une pièce où la circulation d'air est insuffisante.
- Il n'est pas recommandé d'utiliser cet équipement dans les applications de soutien à la vie où une panne de cet équipement serait susceptible de causer une panne de l'équipement de soutien à la vie ou d'affecter sérieusement sa sécurité ou son efficacité.

Caractéristiques

Vue avant

- A** Évent
- B** Sortie d'air froid
- C** Fente SRCOOLNET2
- D** Panneau de commande
- E** Filtre à air
- F** Panneau avant
- G** Plaque de blocage

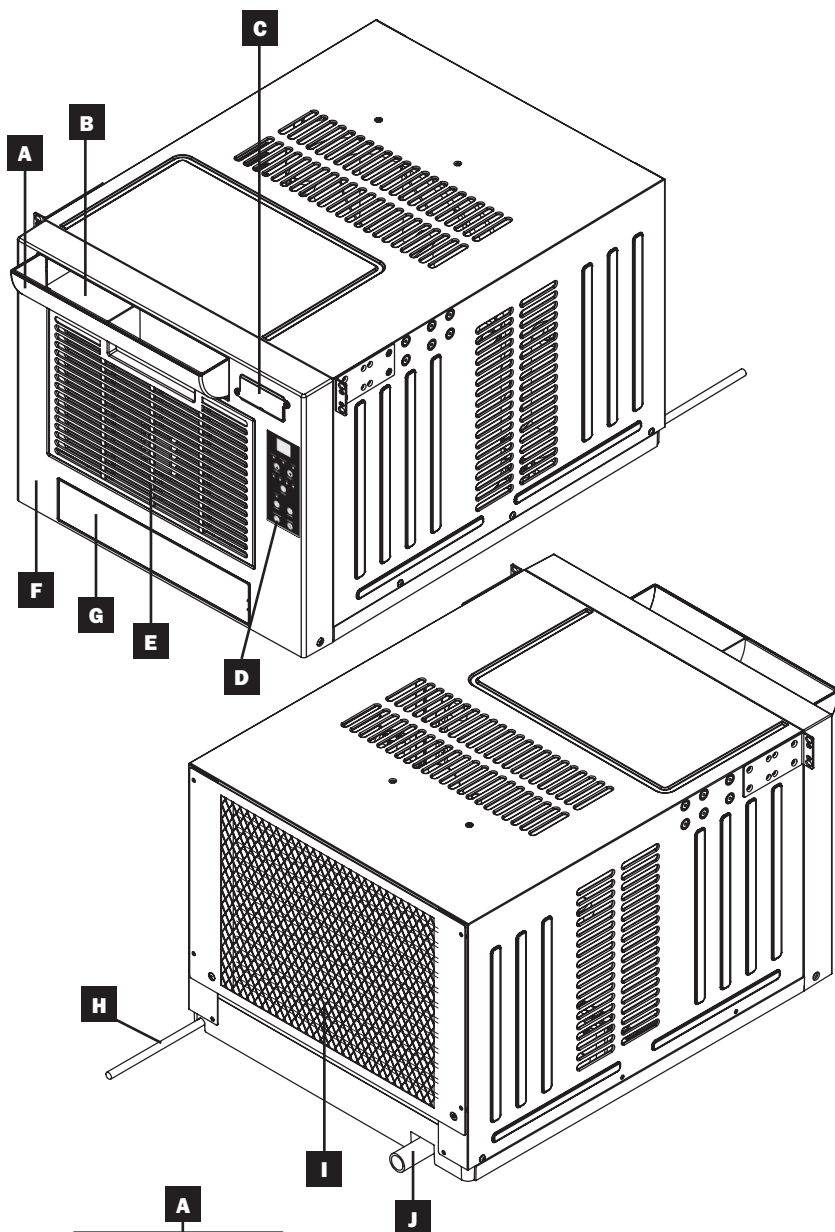

Vue arrière

- H** Cordon d'alimentation CA
- I** Sortie d'air chaud
- J** Bouche d'évacuation

Panneau de commande

- A** Affichage numérique
- B** DEL de mode de fonctionnement
- C** Boutons de commande de la température
- D** DEL de mode de vitesse du ventilateur
- E** Bouton « FAN SPEED » (vitesse du ventilateur)
- F** Bouton « QUIET » (silencieux)
- G** Bouton « TIMER » (minuterie)
- H** Bouton « FUNCTION » (fonction)
- I** Bouton « POWER » (alimentation)

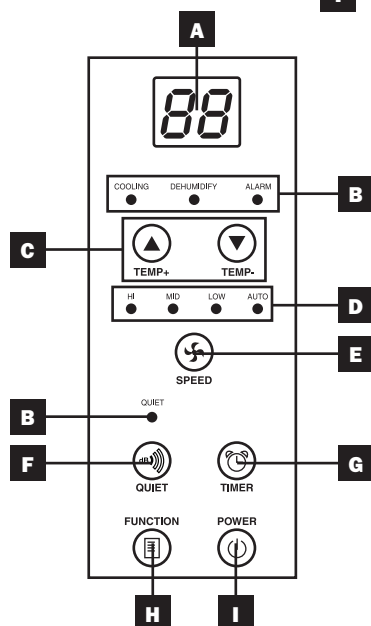

Accessoires

Avertissement : Après avoir retiré l'appareil du conteneur d'expédition, vérifier l'absence de dommages ou si des pièces sont manquantes, se reporter à la liste des pièces ci-dessous). Si un problème est détecté, visiter www.tripplite.com/support pour l'entretien. Ne pas tenter de faire fonctionner un appareil endommagé.

Liste des pièces pour les accessoires :

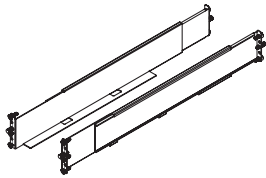

4POSTRAILKIT

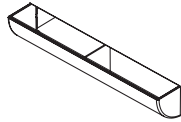

Évent



Bouchon de drainage (préinstallé)

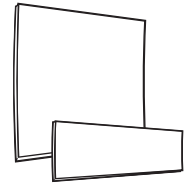

Panneaux de porte magnétiques

Installation

Les procédures décrites dans la présente section s'appliquent aux applications de type bâtis et enceintes pour bâtis et peuvent ne pas être appropriées pour toutes les applications. L'utilisateur doit déterminer l'aptitude du matériel et des procédures avant le montage. Si le matériel et les procédures ne conviennent pas à l'application, communiquer avec le fabricant du bâti ou de l'enceinte pour bâti.



Mise en garde : L'utilisateur doit toujours installer le SRCOOL7KRM à la position la plus basse possible dans le bâti et sous tout équipement déjà installé.

Installation du bâti à trous filetés

- 1 Les chevilles en plastique incluses **A** supporteront temporairement les étagères pour bâtis vides **B** pendant l'installation de la quincaillerie de montage permanente. Insérer une cheville près du centre du support avant et du support arrière de chaque étagère tel qu'illustré. Chaque support avant comporte 6 trous et chaque support arrière comporte 3 trous. Les chevilles s'enclenchent en position.

Après avoir installé les chevilles, allonger chaque étagère jusqu'à ce qu'elles correspondent à la profondeur des rails des bâtis. Les chevilles peuvent être insérées à travers les trous carrés dans les rails des bâtis pour supporter les étagères. Se reporter aux étiquettes des bâtis pour confirmer que les étagères soient au niveau dans toutes les directions.

Remarque : Le rebord du support de chaque étagère doit être tourné vers l'intérieur.

- 2 Retenir les étagères **B** aux rails de montage de façon permanente en utilisant les vis et les rondelles à collerette incluses **C** tel qu'illustré. Placer 6 vis au total à l'avant et 4 vis au total à l'arrière.

Serrer toutes les vis avant de continuer.

Avertissement : Ne pas tenter d'installer le SRCOOL7KRM avant d'avoir inséré et serré les vis requises. Les chevilles en plastique ne supporteront pas son poids.

- 3 Fixer les supports de montage du SRCOOL7KRM aux trous de montage avant de l'appareil en utilisant la quincaillerie incluse. Les « oreilles » des supports de montage devraient faire face vers l'avant.

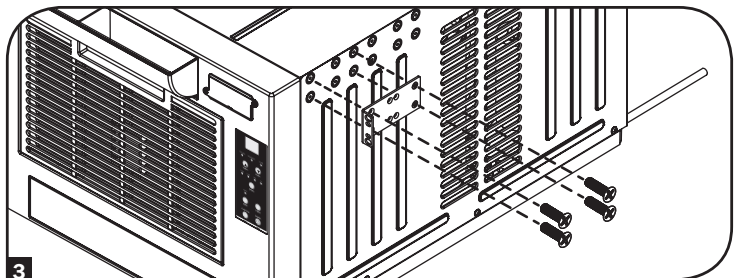
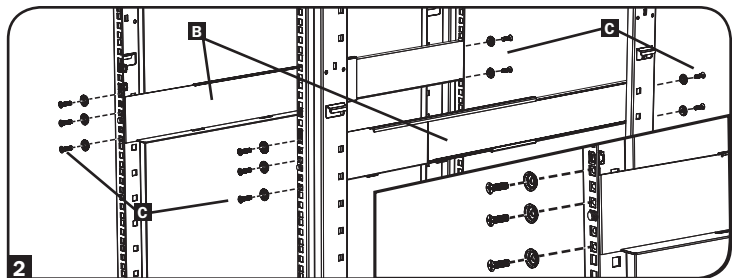
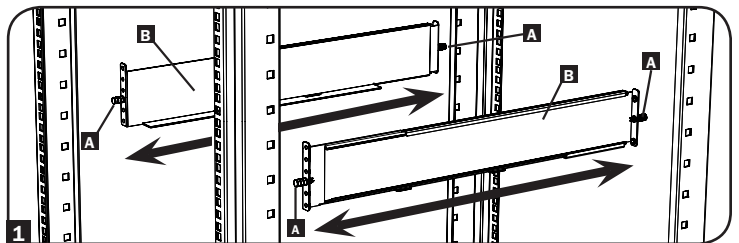

Installation (suite)

- 4 En faisant appel aux services d'un assistant, soulever le SRCOOL7KRM et le glisser sur les étagères. Fixer les supports de montage aux rails de montage avant avec des vis et des rondelles fournies par l'utilisateur **D**. Serrer fermement toutes les vis.

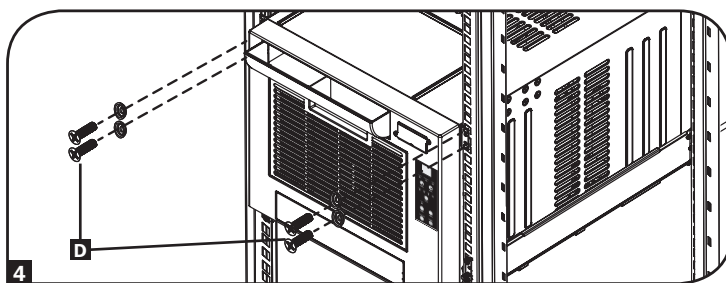

Installation du bâti à trous filetés

- 1 Aligner le rail de montage **A** le long de la surface intérieure des montants du bâti **B** de façon à ce que les brides aux extrémités du rail s'enroulent autour des surfaces avant et arrière des montants et que les trous du rail soient alignés avec les trous filetés sur le montant du bâti.

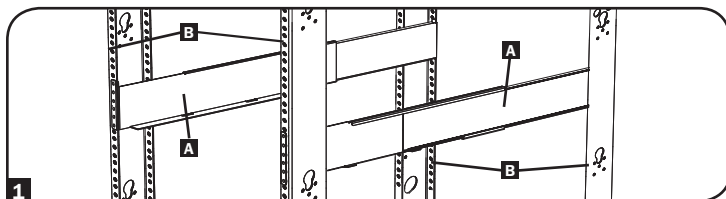

- 2 Retenir les étagères **A** aux rails de montage de façon permanente en utilisant des vis et des rondelles fournies par l'utilisateur **C** tel qu'illustré. Placer 6 vis au total à l'avant et 4 vis au total à l'arrière.

Serrer toutes les vis avant de continuer.

Avertissement : Ne pas tenter d'installer le SRCOOL7KRM avant d'avoir inséré et serré les vis requises.

- 3 Suivre les étapes **3** et **4** des directives d'installation pour un bâti à trous carrés pour monter le SRCOOL7KRM de façon sécuritaire.

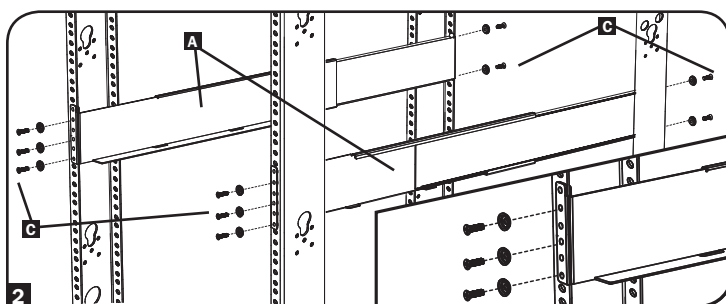

Installation de l'évent

L'évent inclus s'installe sur le devant du SRCOOL7KRM et dirige l'air frais vers le haut vers l'équipement du bâti qui produit de la chaleur.

Pour un débit d'air vers le haut

- 1 S'assurer que l'ouverture sur l'évent directionnel est tournée vers le haut. Aligner l'évent avec l'ouverture supérieure sur la face avant de SRCOOL7KRM et le pousser fermement.

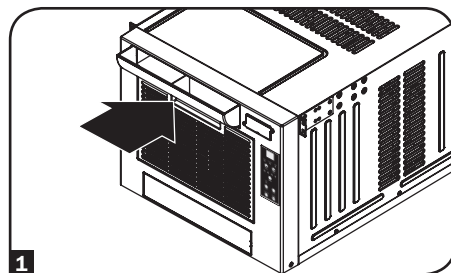

Bouchon de drainage

Avertissement : L'évaporateur intégré de l'appareil ne peut fonctionner que si le bouchon de drainage est installé dans la sortie de drainage.

Le SRCOOL7KRM est expédié avec le bouchon de drainage préinstallé. Lorsque l'appareil refroidit ou déshumidifie, il se forme de la condensation. L'appareil est équipé d'un évaporateur intégré qui lui permet d'éliminer la condensation par le biais d'un flux d'échappement d'air chaud. Cette fonction permet à l'appareil de fonctionner indéfiniment sans avoir à vider le réservoir de collecte d'eau.

1 Mode de refroidissement avec évaporation

Le bouchon de drainage doit demeurer installé pour permettre l'évaporation de la condensation.

2 Mode de refroidissement sans évaporation

Pour utiliser le mode de refroidissement sans évaporation de la condensation, retirer le bouchon de drainage et acheminer une conduite de récupération des fluides fournie par l'utilisateur vers un drainage extérieur.

3 Mode Déshumidifier

Lorsque l'appareil est utilisé en mode Déshumidifier, le bouchon de drainage doit être retiré et une conduite de récupération des fluides fournie par l'utilisateur doit être acheminée vers un drainage externe. Une telle mesure est requise, car la quantité d'eau éliminée provenant de l'air augmente considérablement.

Remarque : Si le système de drainage se bouche, un petit réservoir interne recueillera la condensation. Si le système de drainage n'est pas débouché avant que le réservoir interne ne se remplisse, l'appareil se mettra automatiquement hors tension.

Avertissement : Avant que l'appareil ne soit raccordé à un système dédié au drainage, il doit être mis hors tension et débranché. Il existe un risque potentiel de choc électrique lorsque l'appareil est branché.

Remarque : Si le système de refroidissement de l'établissement est équipé d'un thermostat qui abaisse la température pour la nuit ou les fins de semaine, fait l'objet d'arrêts périodiques ou a une capacité de refroidissement limitée, des alternatives à l'installation standard devraient être prises en considération. Ce produit est destiné à servir de dispositif de refroidissement complémentaire et ne saurait compenser les fluctuations importantes au niveau de la température et de l'humidité du bâtiment.

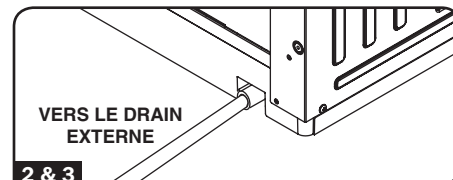
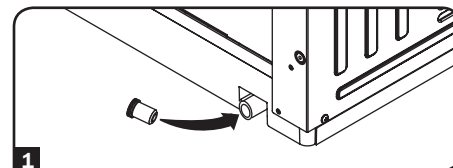

Alimentation du SRCOOL7KRM

Brancher l'appareil dans une source d'alimentation appropriée.

Fonctionnement à basse température

Le SRCOOL7KRM est un refroidisseur à haut rendement ayant la capacité de produire de l'air très froid à la sortie. Lorsque l'appareil est utilisé dans des environnements qui sont déjà froids (20 °C/68 °F ou moins), Tripp Lite recommande d'utiliser le mode déshumidifier seulement. Cela permettra à l'appareil de continuer à fournir un refroidissement complémentaire tout en évitant tout problème de givrage au niveau de l'évaporateur causé par la basse température de la pièce.

Installation des panneaux de porte magnétiques

1 Ouvrir la porte avant du boîtier pour bâtis.

2A Modèles 42U : Fixer trois panneaux de porte magnétiques à l'intérieur de la porte du boîtier. Laisser l'avant du SRCOOL7KRM exposé afin de permettre une ventilation adéquate à l'intérieur.

2B Modèles 48U : Fixer cinq panneaux de porte magnétiques à l'intérieur de la porte du boîtier. Laisser l'avant du SRCOOL7KRM exposé afin de permettre une ventilation adéquate à l'intérieur.

Remarque : Les panneaux pourraient avoir besoin d'être coupés pour correspondre à l'application.

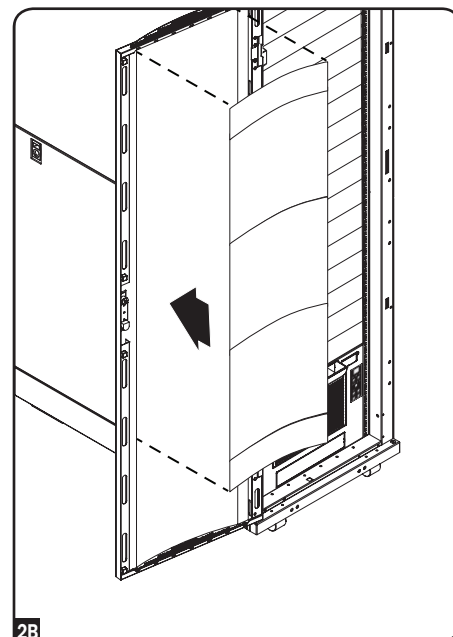
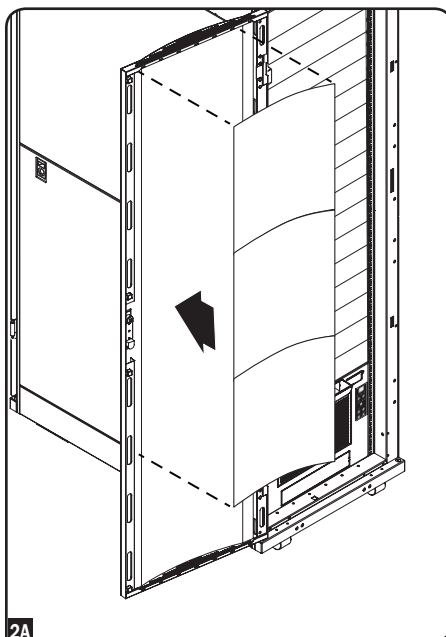

Accessoires en option

Gestion à distance du refroidissement

Ajouter une gestion à distance du refroidissement au SRCOOL7KRM avec le module SRCOOLNET ou SRCOOLNET2 en option. Il vous permet de communiquer et de contrôler le SRCOOL7KRM en tant que dispositif gérable sur le réseau et est accessible par le biais d'un navigateur Web, d'une station de gestion de réseau ou Telnet. Une fois le SRCOOLNET ou SRCOOLNET2 installé, il est possible de :

- Changer les paramètres et surveiller la température et l'humidité depuis n'importe quel endroit
- Recevoir des alertes par le biais de courriels, SMS ou SNMP
- Avoir accès à un rapport détaillé et des registres des événements

En apprendre davantage sur le SRCOOLNET et SRCOOLNET2 en visitant www.tripplite.com.

Fonctionnement

Avertissement : Installer l'appareil conformément aux directives dans la section « Installation » avant de tenter d'utiliser l'appareil.

Mise en marche

Mettre l'appareil sous tension ou hors tension en appuyant sur le bouton « POWER » (marche).

L'appareil est équipé d'un compresseur avec un délai de trois minutes afin d'éviter une surcharge potentielle du circuit au démarrage.

POWER



Fonction de redémarrage automatique

L'appareil se mettra sous tension et se remettra automatiquement en marche une fois l'alimentation rétablie suite à une coupure de courant. L'appareil utilisera les mêmes paramètres qu'il utilisait avant la coupure de courant.

Remarque : Si la coupure de courant est de courte durée, l'appareil activera le ventilateur seulement pendant trois minutes avant de reprendre les opérations normales. Le délai permet au compresseur de se dépressuriser de façon à ce que l'appareil puisse fonctionner correctement lorsqu'il passe en mode Refroidissement.

Mode Refroidissement

Le fait d'appuyer sur le bouton « FUNCTION » (fonction) permet de faire passer du mode Refroidissement au mode Déshumidifier. La DEL « COOLING » (refroidissement) s'allume lorsque le mode refroidissement est actif.

Appuyer sur les boutons TEMP+ et TEMP- pour configurer la température en mode Refroidissement. La température sélectionnée est affichée sur l'afficheur numérique. Une fois configurée, la température souhaitée clignotera à cinq reprises, après quoi l'afficheur indiquera la température actuelle de la pièce.

Appuyer sur le bouton « FAN SPEED » (vitesse du ventilateur) pour passer entre les vitesses élevée, moyenne et faible. Une DEL s'allume pour indiquer la vitesse sélectionnée pour le ventilateur. Lorsque la vitesse est configurée à AUTO, l'appareil va sélectionner automatiquement la vitesse pour le ventilateur en fonction des températures établies et ambiantes. Si la température ambiante est inférieure à la température établie, le ventilateur se mettra en marche et la DEL « COOLING » (refroidissement) clignotera pour indiquer que le compresseur est hors tension. Une fois que le refroidissement a repris, la DEL « COOLING » demeurera allumée.

FUNCTION



COOLING



TEMP+



TEMP-



SPEED

HI

MID

LOW

AUTO



Mode Déshumidifier

Le fait d'appuyer sur le bouton « FUNCTION » (fonction) permet de faire passer du mode refroidissement au mode déshumidifier.

La DEL « DEHUMIDIFY » (déshumidifier) s'allume lorsque le mode Déshumidifier est actif. En mode Déshumidifier, le ventilateur fonctionne à vitesse constante et les commandes de température ne sont plus pertinentes. Pour un rendement optimal en mode Déshumidifier, fermer les fenêtres et les portes, retirer le bouchon de drainage et acheminer la conduite de récupération des conduites fournit par l'utilisateur vers un drainage extérieur.

FUNCTION



DEHUMIDIFY



Minuterie

Le bouton « TIMER » (minuterie) permet de planifier la mise sous tension et hors tension automatique de l'appareil.

Minuterie activée

Remarque : L'appareil doit se trouver hors tension pour activer la fonction d'activation de la minuterie. Confirmer que les paramètres du mode, de la température et de la vitesse du ventilateur sont corrects avant d'activer la fonction d'activation de la minuterie.

Activer la minuterie en appuyant sur le bouton « TIMER » (minuterie). Appuyer sur les boutons TEMP+ et TEMP- pour configurer le délai (en heures) avant la mise en marche de l'appareil. Le nombre d'heures est indiqué sur l'afficheur numérique. Le nombre clignotera sur l'écran à cinq reprises avant de recommencer à afficher la température actuelle.

Minuterie désactivée

Remarque : L'appareil doit se trouver sous tension pour activer la fonction de désactivation de la minuterie.

Activer la minuterie en appuyant sur le bouton « TIMER » (minuterie). Appuyer sur les boutons TEMP+ et TEMP- pour configurer le délai (en heures) avant la mise à l'arrêt de l'appareil. Le nombre d'heures est indiqué sur l'afficheur numérique. Le nombre clignotera sur l'écran à cinq reprises avant de recommencer à afficher la température actuelle.



TIMER



TEMP+



TEMP-



Mode Contrôle silencieux

L'appareil inclut un mode Contrôle silencieux qui régularise le refroidissement par le biais de la minuterie et du microprocesseur pour atteindre des niveaux de fonctionnement plus silencieux lorsque le bruit constitue un problème.

Pour activer, appuyer sur le bouton « QUIET » (silencieux). La DEL Quiet (silencieux) s'allumera. Sélectionner la température désirée, puis configurer la minuterie pour la durée du cycle du mode Contrôle silencieux. Pendant le cycle, la mémoire du microprocesseur ajustera la température préprogrammée de 0,5 °C (0,9 °F) toutes les 30 minutes jusqu'à ce qu'elle atteigne la température désirée. Une fois la température atteinte, l'appareil maintiendra la température pendant la période de temps établie.



QUIET

QUIET



TEMP+



TEMP-



TIMER

Changer l'unité des degrés

L'appareil peut afficher la température en Celsius et en Fahrenheit. Le paramètre par défaut pour le SRCOOL7KRM est en Fahrenheit.

Pour passer d'un mode de température à l'autre, mettre l'appareil en mode attente. Le climatiseur se trouve en mode attente lorsqu'il est branché dans une source d'alimentation CA sous tension, mais qu'il se trouve hors tension. Maintenir ensuite la touche « FUNCTION » (fonction) enfoncée pendant 10 secondes. Pour vérifier que l'unité pour les degrés a été changée, mettre l'appareil sous tension.

FUNCTION



Alarme

Si le réservoir d'eau interne se remplit, l'écran de l'appareil affichera le code d'erreur « E4 ». Pour reprendre un fonctionnement normal, mettre l'appareil hors tension, retirer le bouchon de drainage et drainer l'excès d'eau de l'appareil. Remettre le bouchon en place et mettre l'appareil sous tension pour commencer le refroidissement.

Une cause possible de l'erreur « E4 » est un environnement de fonctionnement excessivement humide. Si l'erreur se produit régulièrement, le niveau d'humidité de l'environnement de fonctionnement devrait être vérifié. Il peut s'avérer nécessaire d'ajouter un drain externe.



ALARM



POWER



Entretien

Un entretien périodique prolonge la durée de vie de l'appareil et permet de maximiser l'efficacité de l'appareil.

Nettoyage du filtre à air

Il est important de garder le filtre à air propre et exempt de poussière. Lorsque le filtre est sale ou bouché par la poussière, cela réduit l'efficacité du refroidissement et risque de menacer la qualité de l'air. Tripp Lite recommande de nettoyer le filtre au moins une fois toutes les deux semaines.

⚠ Avant de nettoyer le filtre, mettre l'appareil hors tension et le débrancher! Il existe un risque potentiel de choc électrique lorsque l'appareil est branché.

1. Mettre l'appareil hors tension et le débrancher.
2. Retirer le filtre à air.
3. Nettoyer le filtre avec de l'eau tiède et un détergent neutre. Ne pas utiliser de détergents ou de produits chimiques agressifs. Laisser le filtre sécher complètement à l'air après l'avoir nettoyé.

Remarque : Ne pas utiliser de l'eau dont la température est supérieure à 40 °C (104 °F) pour nettoyer le filtre.

4. Remplacer le filtre à air.
5. Brancher l'appareil et reprendre le fonctionnement normal.

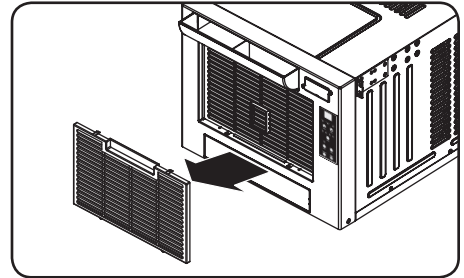

Nettoyer l'armoire

⚠ Avant de nettoyer l'armoire, mettre l'appareil hors tension et le débrancher! Il existe un risque potentiel de choc électrique lorsque l'appareil est branché.

1. Mettre l'appareil hors tension et le débrancher.
2. Essuyer l'appareil avec un linge sec non abrasif. Ne pas utiliser de carburant, de benzène ou de produits chimiques agressifs qui pourraient endommager la surface. Ne pas verser de l'eau directement sur l'appareil ou sur les pièces mobiles. Cela présenterait un risque de choc électrique et risquerait de détériorer les composants électriques et l'isolation des câbles.
3. Dans des cas extrêmes, essuyer l'appareil avec un linge humide pour éliminer les résidus.

Déplacement du SRCOOL7KRM

1. Mettre l'appareil hors tension et le débrancher.
2. Retirer le bouchon de drainage et drainer l'excès d'eau de l'appareil.
3. Remettre le bouchon en place.
4. Déplacer l'appareil à l'endroit désiré.

Dépannage

Examiner les solutions possibles ci-dessous. Si le problème persiste, veuillez visiter www.triplite.com/support pour obtenir du service.

Problème	Cause possible	Solution possible
L'appareil ne fonctionne pas.	L'appareil est hors tension.	Mettre l'appareil sous tension. (Consulter la section « Fonctionnement ».)
	L'appareil n'est pas branché.	Brancher l'appareil dans une prise de courant appropriée.
	L'alimentation principale est coupée.	Vérifier les fusibles ou le disjoncteur.
La puissance de refroidissement est insatisfaisant.	L'entrée ou la sortie d'air est bloquée.	Confirmer que toutes les conduites et les entrées sont libres de toute obstruction.
	Le réglage de la température est trop élevé.	Ajuster le paramètre de la température.
	Le réglage de la vitesse du ventilateur est trop faible.	Ajuster le paramètre du ventilateur.
	Le filtre à air est sale.	Nettoyer le filtre à air.
	La puissance du boîtier pour bâtis, la taille de la pièce ou la température ambiante excède la capacité de refroidissement d'un seul appareil.	Installer des appareils supplémentaires ou communiquer avec Tripp Lite pour des solutions de refroidissement additionnelles appropriées pour l'application.
L'appareil a des fuites d'eau.	Le bouchon de drainage n'est pas installé.	Insérer le bouchon de drainage dans le sortie de drainage. (Consulter la section « Installation ».)
L'appareil présente une accumulation de glace ou de givre.	L'appareil est utilisé dans un environnement qui est trop frais ou où l'humidité est excessive.	OPTION 1 : Mettre l'appareil hors tension et lui permettre de dégivrer. Une fois l'appareil dégivré, s'assurer qu'il fonctionne lorsque la vitesse du ventilateur est réglée à HIGH (élevée). OPTION 2 : Mettre l'appareil hors tension et lui permettre de dégivrer. Une fois l'appareil dégivré, le faire fonctionner en DEHUMIDIFY MODE (mode déshumidifier) ou élever le point de consigne de la température désirée.

Codes d'affichage supplémentaires

Affichage Code	Description
df	L'appareil est en mode Dégivrage.
E1	Erreur au niveau de la sonde de température intérieure
E2	Erreur au niveau de la sonde de température interne
E4	Erreur, le réservoir d'eau est plein

Mode Dégivrage

Si le code « df » s'affiche, cela signifie que l'appareil a détecté un problème de givrage et a initié le cycle de dégivrage. Le compresseur s'arrêtera et le moteur supérieur continuer de fonctionner à vitesse élevée pendant 3,5 minutes.

Si le problème de givrage est éliminé, l'appareil reprendra son fonctionnement normal. Si le code s'affiche de nouveau, vérifier l'humidité et la température de l'environnement de fonctionnement. Un environnement qui est trop froid ou qui est excessivement humide peut causer des problèmes de givrage. Si l'environnement de fonctionnement est normal et que le code « df » continue de s'afficher, communiquer avec Tripp Lite pour obtenir d'autres instructions.

Codes d'erreur

Le SRCOOL7KRM de Tripp Lite a la possibilité de se surveiller continuellement. En cas d'erreur, l'affichage indiquera un des 3 codes d'erreur à gauche :

Le code E4 peut être effacé en vidant le réservoir d'eau. Consulter l'entrée Alarme dans la section **Fonctionnement** pour plus de détails.

Pour les codes E1 et E2, suivre les étapes suivantes :

1. Mettre l'appareil hors tension en le débranchant de la source d'alimentation pendant 5 minutes; puis le mettre sous tension à la fin de cette période.
2. Rebrancher l'appareil.
3. Redémarrer l'appareil.

Si le code est effacé, continuer de faire fonctionner l'appareil de façon normale. Si le code s'affiche de nouveau, veuillez communiquer avec Tripp Lite pour obtenir d'autres instructions.

Entreposage et entretien

Entreposage

Avant de ranger l'appareil, vérifiez que les événements sont retenus ou enlevés et qu'ils ont été correctement entretenus. Vérifiez également que la condensation a été drainée de l'appareil.

Entretien

Votre produit Tripp Lite est couvert par la garantie décrite dans ce manuel. Une variété de programmes de garantie prolongée et de service d'entretien sont également disponibles par Tripp Lite. Pour plus d'informations sur le service, visitez www.tripplite.com/support. Avant de retourner votre produit pour la réparation, procédez comme suit :

1. Passer en revue les procédures d'installation et de fonctionnement dans ce manuel afin de vous assurer que le problème ne provient pas d'une mauvaise interprétation des instructions.
2. Si le problème persiste, ne communiquez pas et ne renvoyez pas le produit chez le concessionnaire. Visitez plutôt le site www.tripplite.com/support.
3. Si le problème nécessite une réparation, visitez www.tripplite.com/support et cliquez sur le lien Demande de retour (RMA). De là, vous pouvez demander une autorisation de retour de matériel (RMA), qui est requise pour le service. Ce simple formulaire en ligne vous demandera le modèle de votre appareil et le numéro de série, ainsi que d'autres informations générales. Le numéro RMA ainsi que des instructions d'expédition vous seront envoyés par courriel. Les dommages (directs, indirects, particuliers ou consécutifs) encourus par le produit lors du transport à Tripp Lite ou à un service autorisé Tripp Lite ne sont pas couverts par la garantie. Les frais liés au transport des produits expédiés à Tripp Lite ou à un centre de service autorisé Tripp Lite doivent être entièrement payés d'avance. Inscrivez le numéro de RMA à l'extérieur de l'emballage. Si le produit est dans sa période de garantie, joignez une copie de votre reçu de caisse. Retourner le produit pour réparation par un transporteur assuré à l'adresse qui vous est donnée lorsque vous demandez le « RMA ».

Garantie

GARANTIE LIMITÉE DE 1 AN

Le vendeur garantit ce produit, s'il est utilisé conformément à toutes les instructions applicables, est exempt de tous défauts de matériaux et de fabrication pour une période de 1 an à partir de la date d'achat initiale. Si le produit s'avère défectueux en matière ou de fabrication dans ce délai, le vendeur s'engage à réparer ou remplacer le produit, à sa seule discrétion. Le service sous cette garantie ne peut être obtenue qu'en livrant ou en expédiant le produit (avec tous les frais d'expédition ou de livraison prépayés) à : Tripp Lite, 1111 W. 35th Street, Chicago, IL 60609 États-Unis. Le vendeur paiera les frais d'expédition de retour.

CETTE GARANTIE NE S'APPLIQUE PAS À L'USURE NORMALE OU AUX DOMMAGES RÉSULTANT D'UNE MAUVAISE UTILISATION, D'UN ABUS OU D'UNE NÉGLIGENCE. LE VENDEUR NE DONNE AUCUNE GARANTIE EXPRESSE AUTRE QUE LA GARANTIE EXPRESSÉMENT DÉCRITE DANS LE PRÉSENT DOCUMENT. SAUF DANS LA MESURE INTERDITE PAR LA LOI APPLICABLE, TOUTE GARANTIE IMPLICITE, Y COMPRIS TOUTES LES GARANTIES DE QUALITÉ MARCHANDE OU D'ADAPTATION, SONT LIMITÉES À LA PÉRIODE DE GARANTIE CI-DESSUS ET CETTE GARANTIE EXCLUT EXPRESSÉMENT TOUS DOMMAGES DIRECTS ET INDIRECTS. (Certains états ne permettent pas de limitations sur la durée d'une garantie implicite, et certains états ne permettent pas l'exclusion ou la limitation des dommages fortuits ou consécutifs, de sorte que les limitations ou exclusions susmentionnées peuvent ne pas s'appliquer à vous. Cette garantie vous donne des droits légaux spécifiques, et vous pouvez avoir d'autres droits qui varient selon la juridiction).

AVERTISSEMENT : L'utilisateur individuel doit déterminer avant utilisation si cet appareil est approprié, adéquat et sûr pour l'usage prévu. Puisque les utilisations individuelles sont sujettes à des variations, le fabricant ne fait aucune déclaration ou garantie quant à l'aptitude ou l'adaptation de ce dispositif pour une application spécifique.

Numéros d'identification de conformité aux règlements

À des fins de certification et d'identification de conformité aux règlements, votre produit Tripp Lite a reçu un numéro de série unique. Ce numéro se retrouve sur la plaque signalétique du produit, avec les inscriptions et informations d'approbation requises. Lors d'une demande d'information de conformité pour ce produit, utilisez toujours le numéro de série. Il ne doit pas être confondu avec le nom de la marque ou le numéro de modèle du produit.



Information de conformité WEEE pour les clients de Tripp Lite et recycleurs (Union européenne)

Sous les directives et règlements de déchet d'équipements électrique et électronique (Waste Electrical and Electronic Equipment, WEEE), lorsque les clients achètent le matériel électrique et électronique neuf de Tripp Lite ils sont autorisés à :

- Envoyer le vieux matériel pour le recyclage sur une base de un-contre-un et en nature (ceci varie selon le pays)
- Renvoyer le matériel neuf pour recyclage quand ceci devient éventuellement un rebut

La politique de Tripp Lite est celle d'une amélioration continue. Les spécifications peuvent être modifiées sans préavis.



1111 W. 35th Street, Chicago, IL 60609 USA • www.tripplite.com/support